

其余 6.3

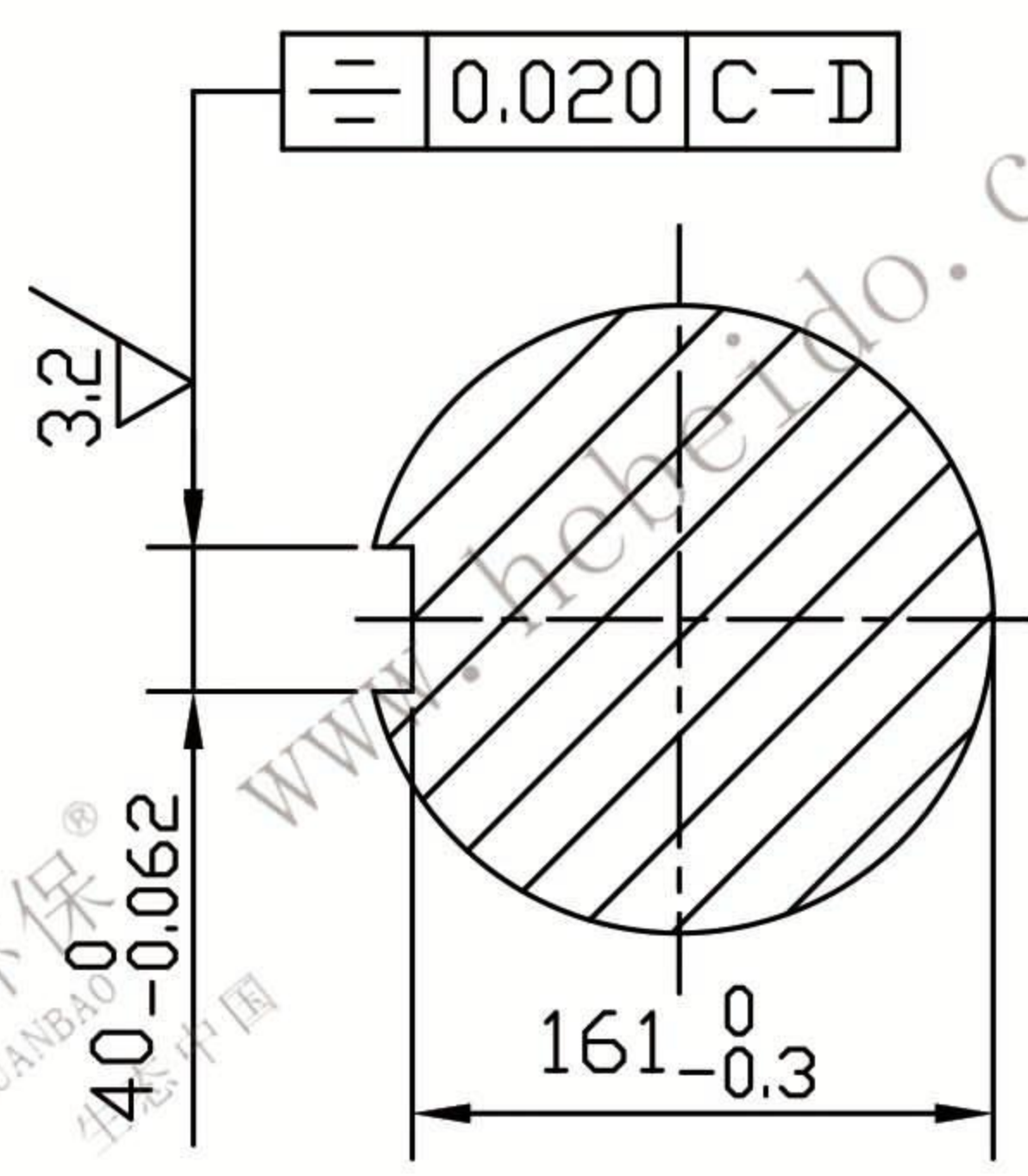
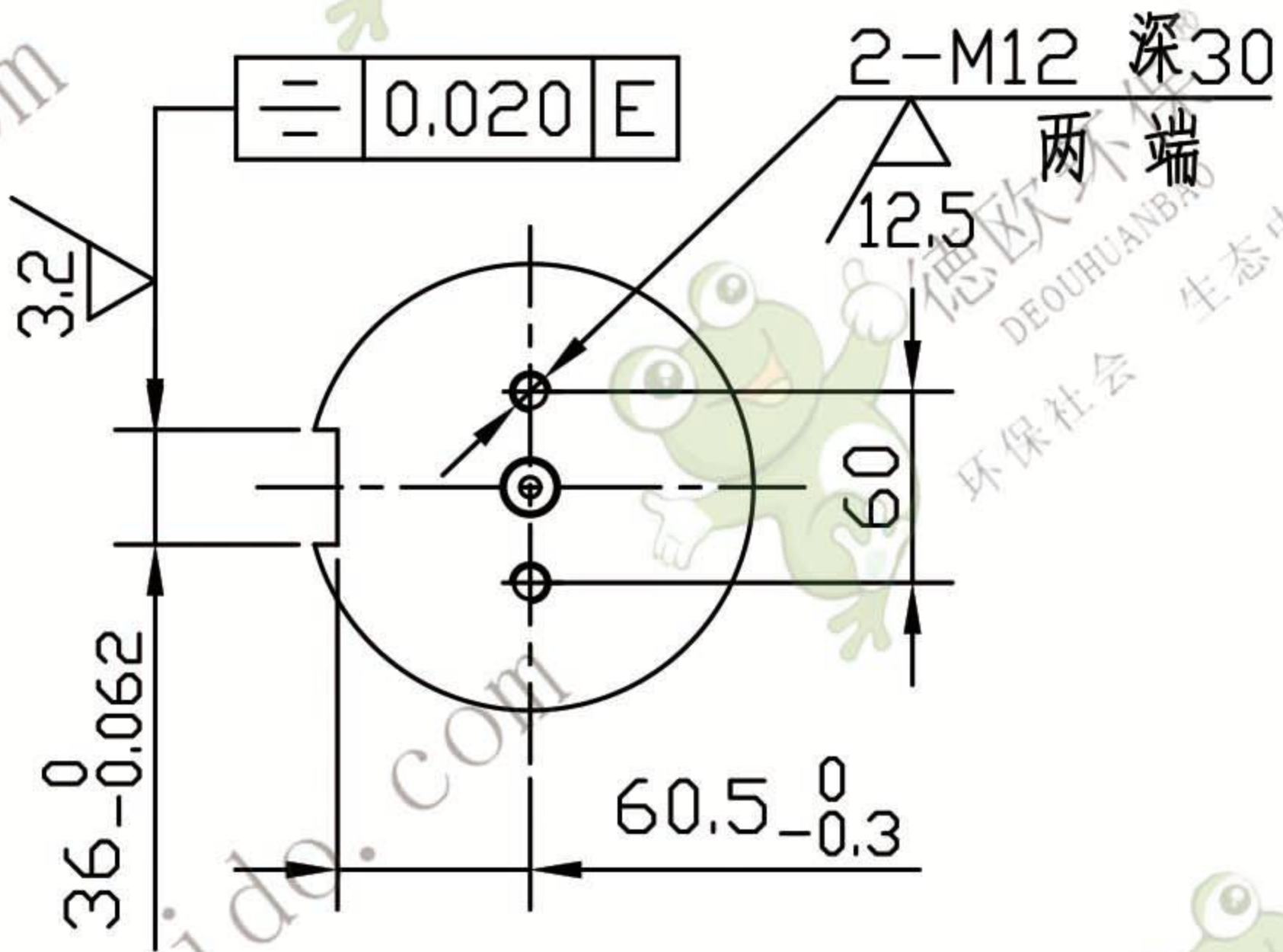
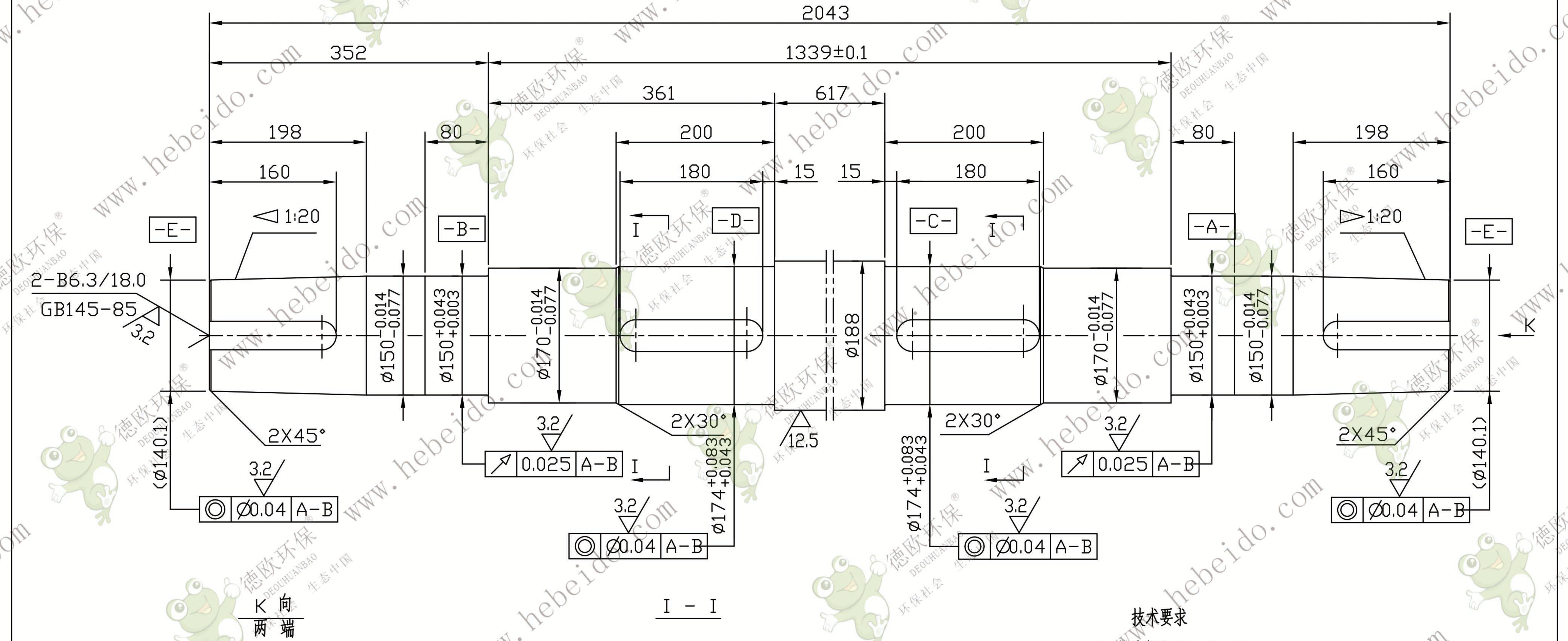

技术要求

1. 调质处理HRC28~32.
2. 未注明倒角为 $1 \times 45^\circ$.
3. 未注明圆角为 $R=2\text{mm}$.
4. 铣 $40_{-0.062}$ 键槽时,需一次装夹加工,保证两键槽中心同线

						主 轴		NE150-02-08	
								45	
标记	处数	更改文件号	签	字	日期	图	样	标	记
设计			标准	化		图	样	标	记
校			批	准					
审								362	1:5
核									
工			日	期	2002.05	共	张	第	张

