

NE200-04A-04

其余 $\sqrt[12.5]{}$

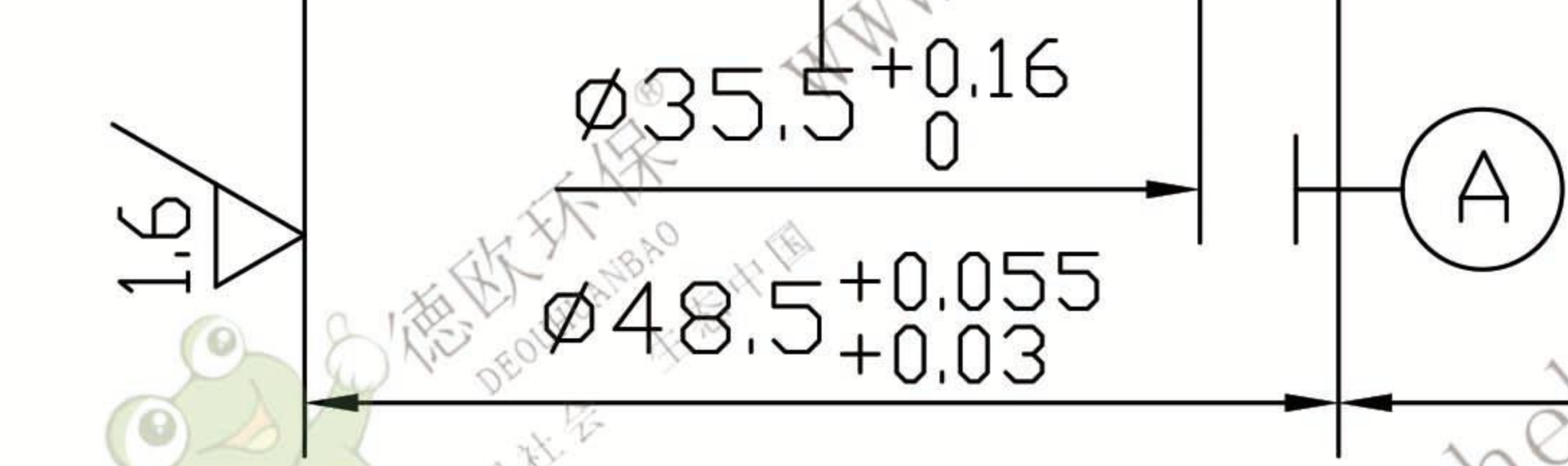

◎ $\phi 0.12$ A

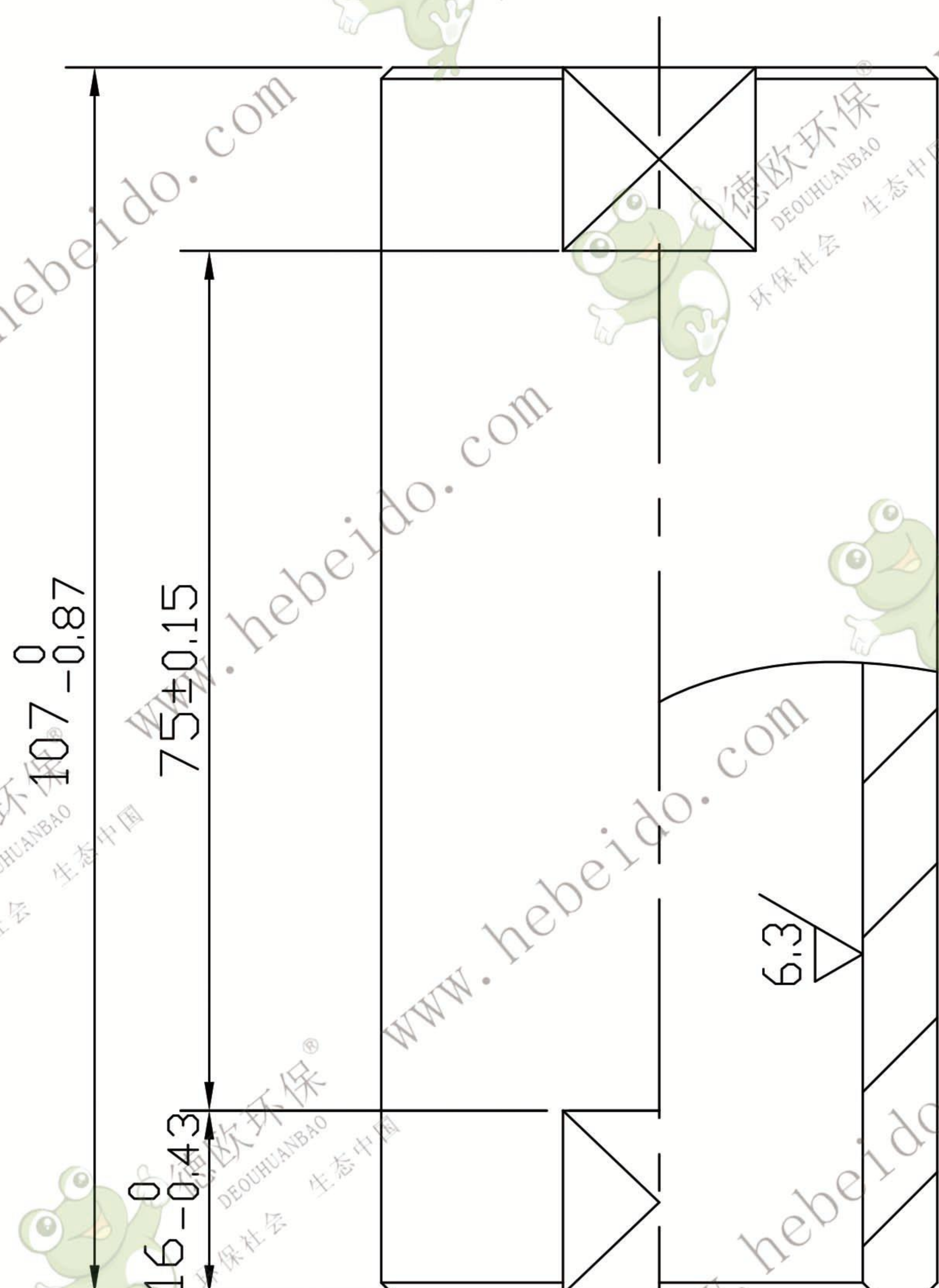
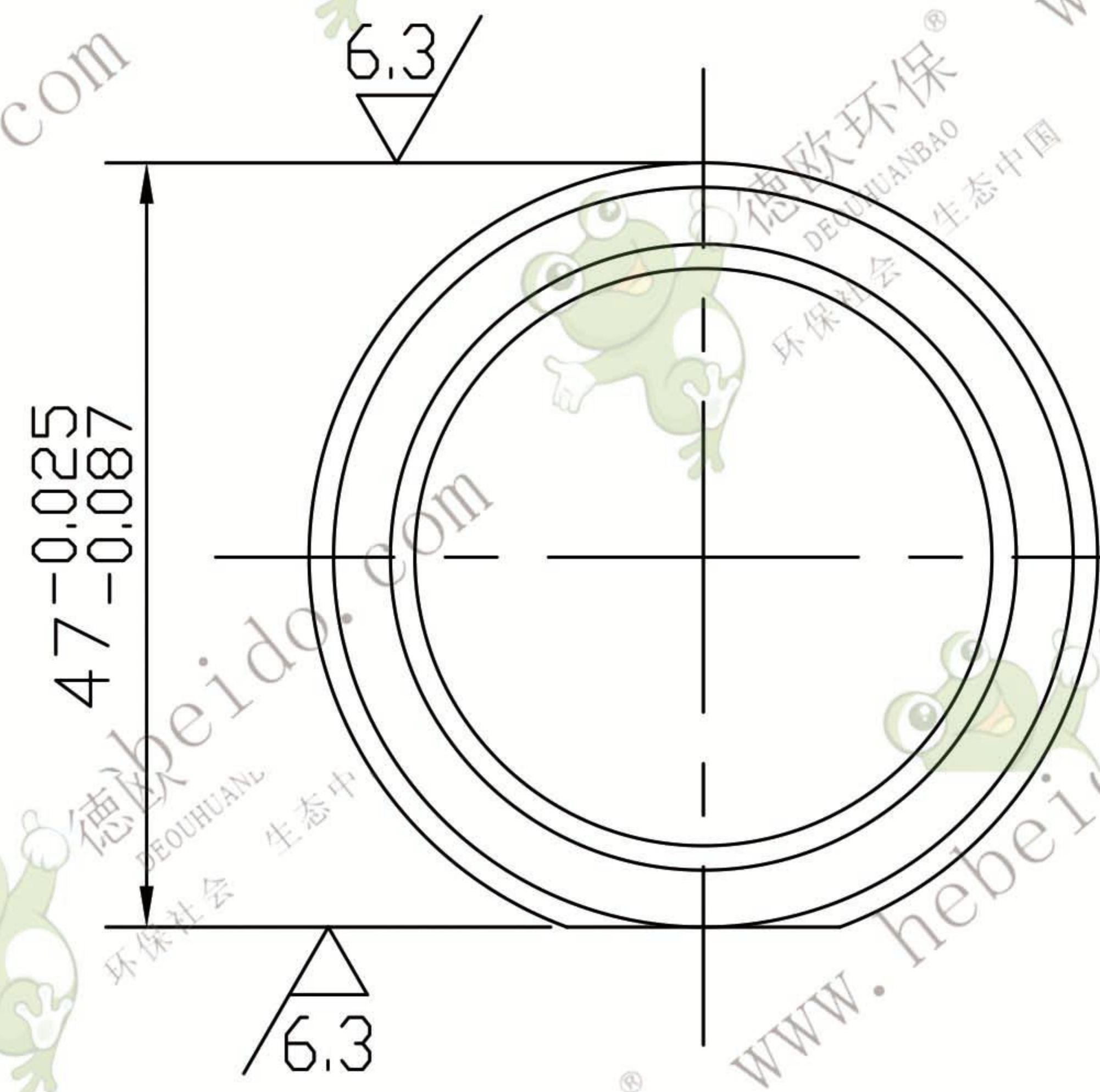

技术要求

1. 全部倒角 $1.5 \times 45^\circ$ 。
2. 两端扁势加工时应一次装夹。
3. 两端扁势同轴度偏差 ± 0.05 。
4. 热处理硬度 HRC42~48。

					套 筒 (加强型)			NE200-04A-04	
								42CrMo	
标记	处数	更改文件号	签字	日期	图样标记	重量	比例	 德欧环保 DEOUHUANBAO 环保社会 生态中国	
设计			标准化			0.71	1:1		
校对			批准						
审核									
工艺			日期	2002.5	共 张		第 张		