

N-TH500-03A-00

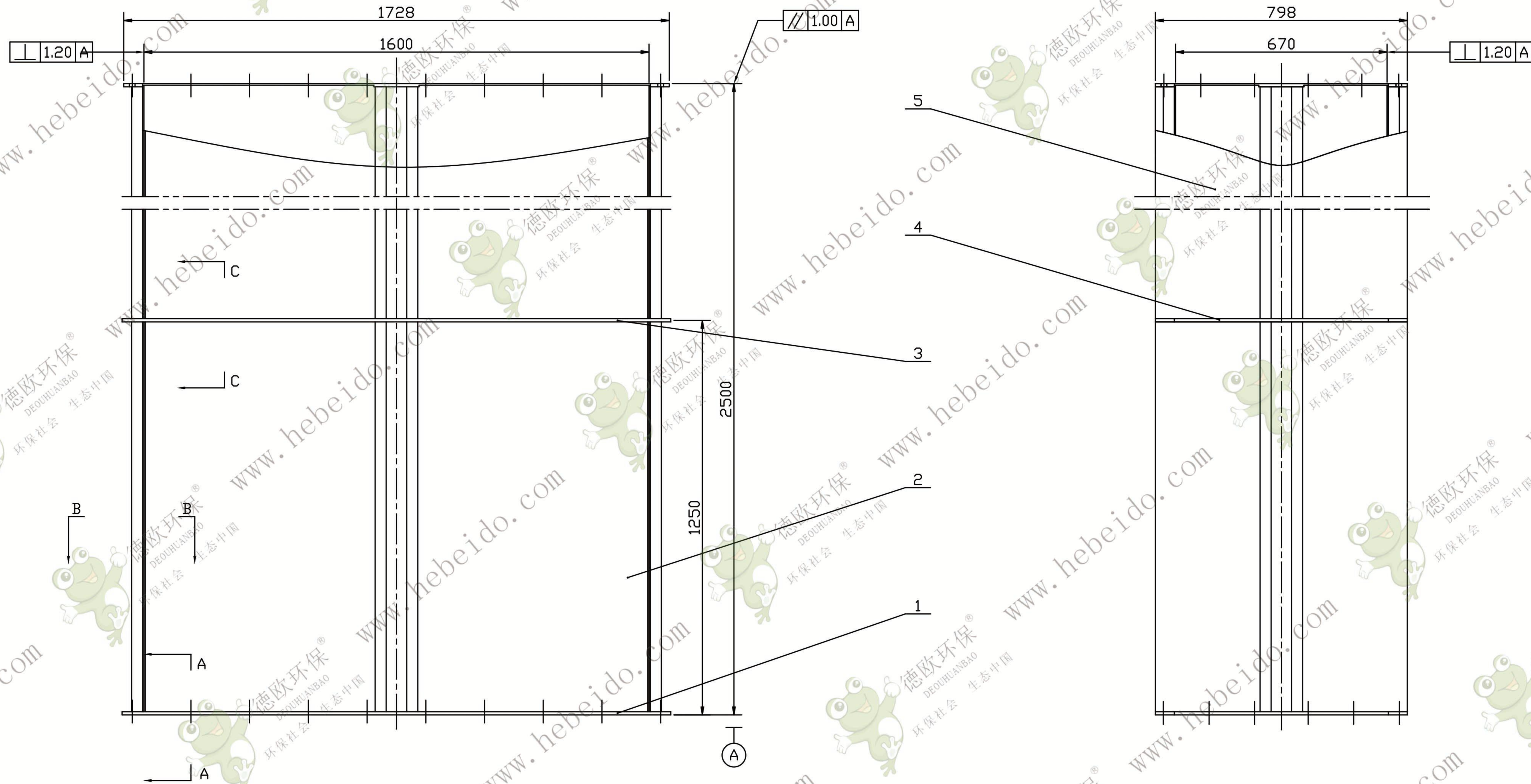

- 技术要求**
1. 各焊接处应焊接牢固,且密封可靠。
 2. 机壳两法兰之间对角线误差应小于3mm。
 3. 机壳表面平整度应小于3mm。
 4. 去除焊渣,内外表面喷防锈漆一道,外表面加喷色漆一道。

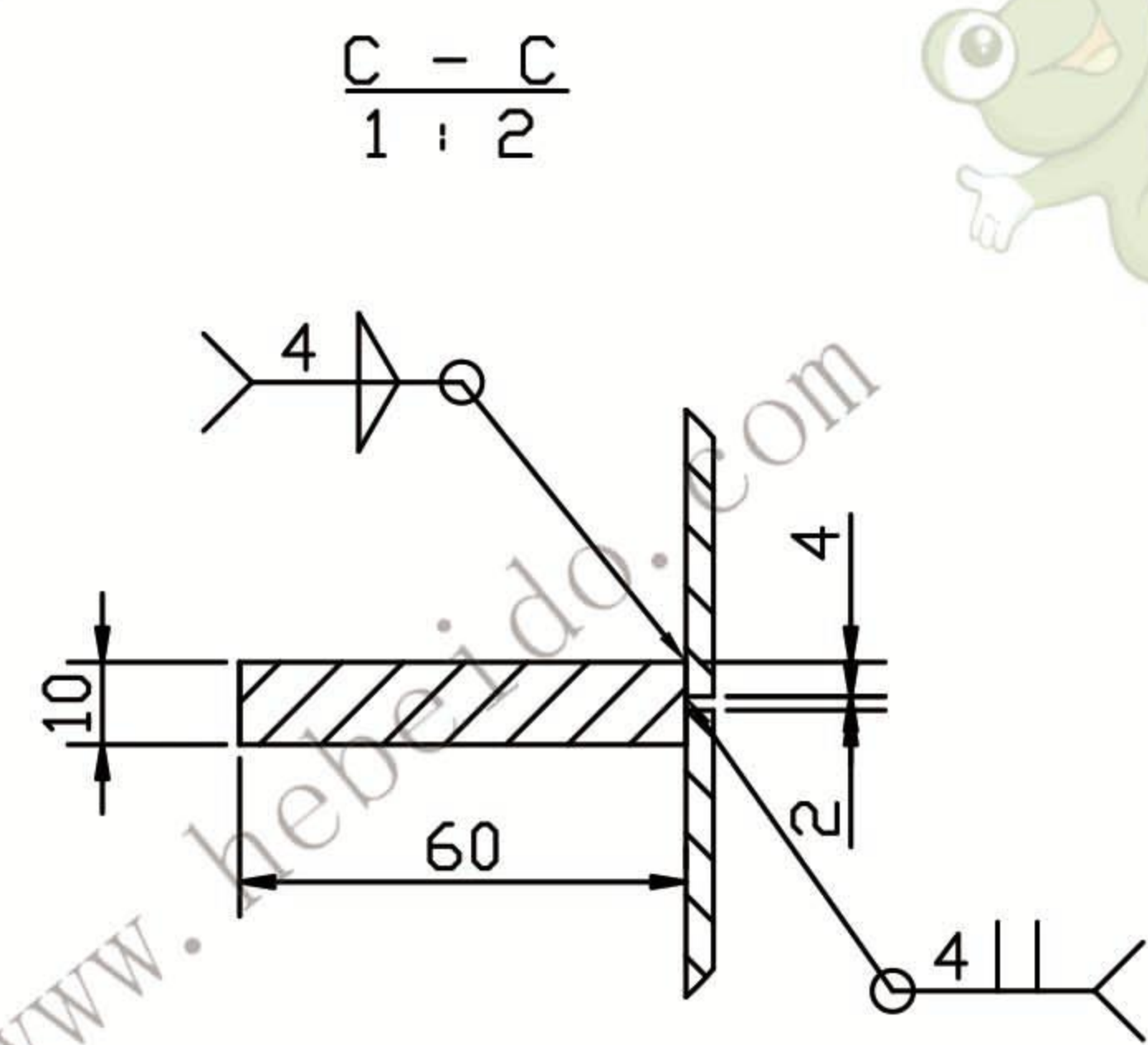
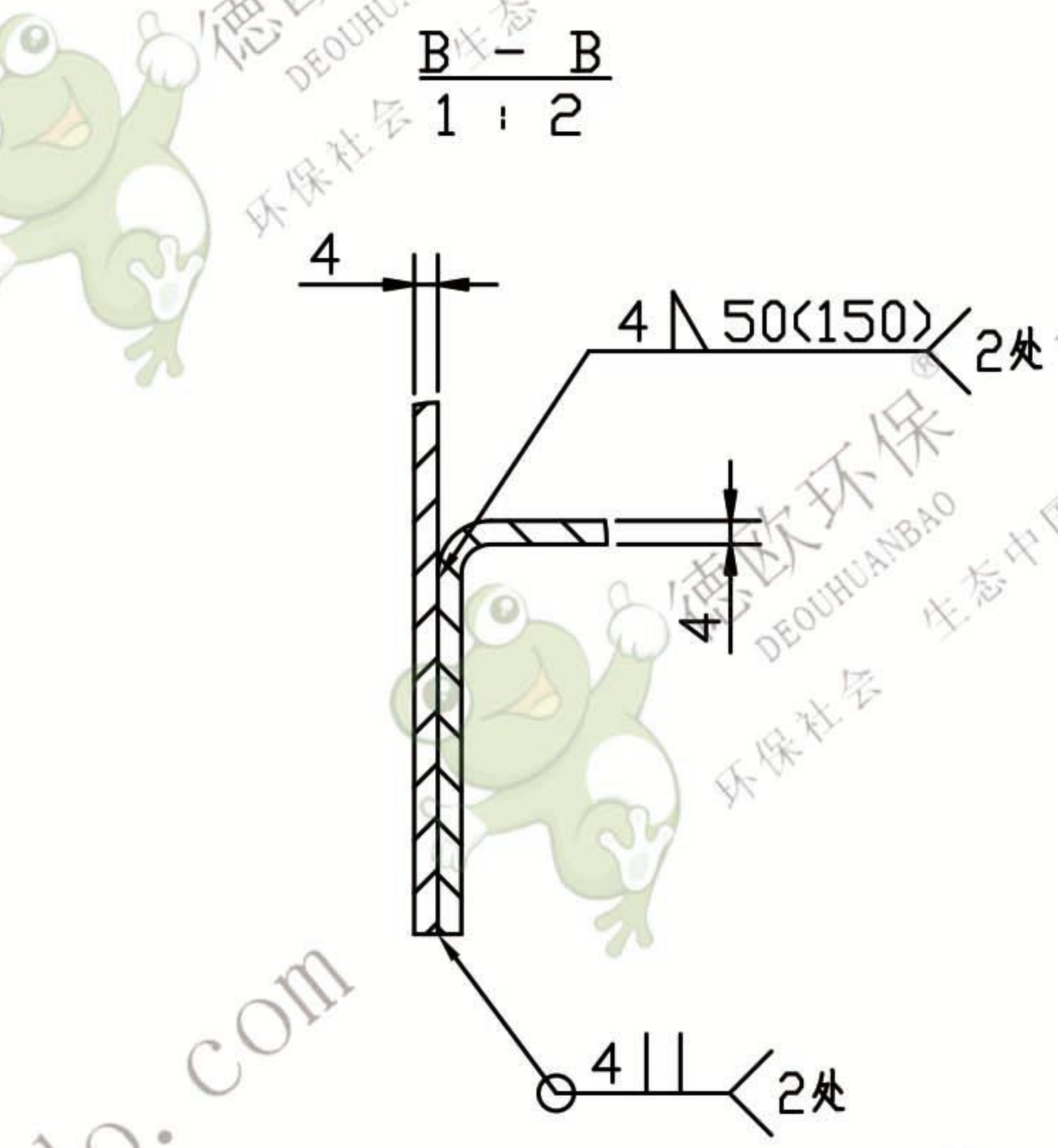
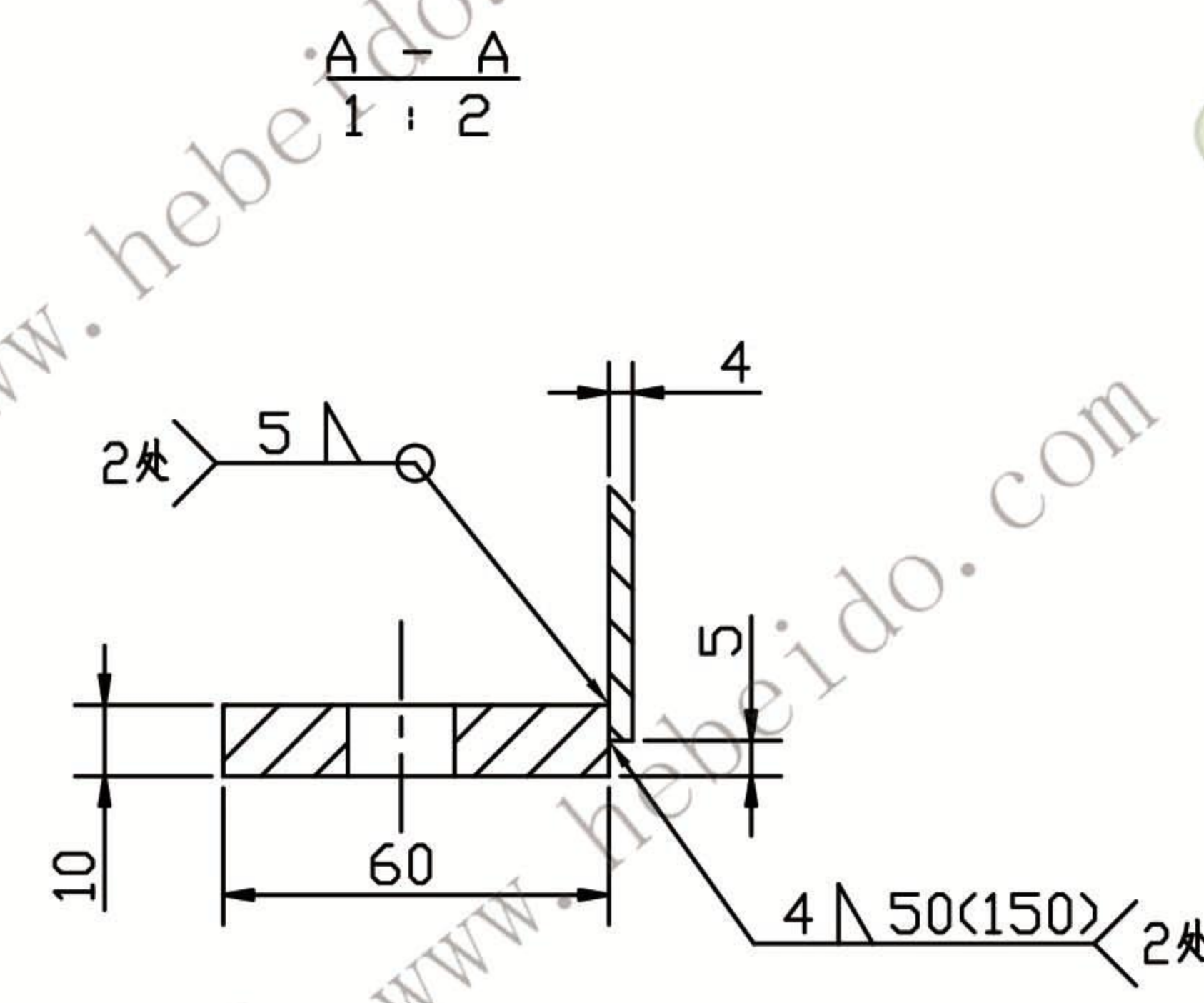

序号	代号	名称	数量	材料	单重	总重	备注
5	N-TH500-03A-02	前(后)侧板 $\delta=4$	4	Q235	32.3	129.2	
4		中间加强扁钢 10X60	2	Q235	6.5	13	下料L=676
3		中间加强扁钢 10X60	2	Q235	11.5	23	下料L=1728
2	N-TH500-03A-01	左(右)侧板 $\delta=4$	4	Q235	67.86	271.44	
1	N-TH500-02-02-1	中部连接法兰	2	结构件	22.64	45.28	
					单重	总重	
					重量		
					N-TH500-03A-00		
					中间机壳 (标准节)		
					结构件		
设计	李连通	标准化	签字	日期	图样标记	重量	比例
校对	李连通	批准				481.92	1:10
审核	李海波						
工艺	刘飞	日期			共张	第张	

