

注：切割边 ∇_{50}

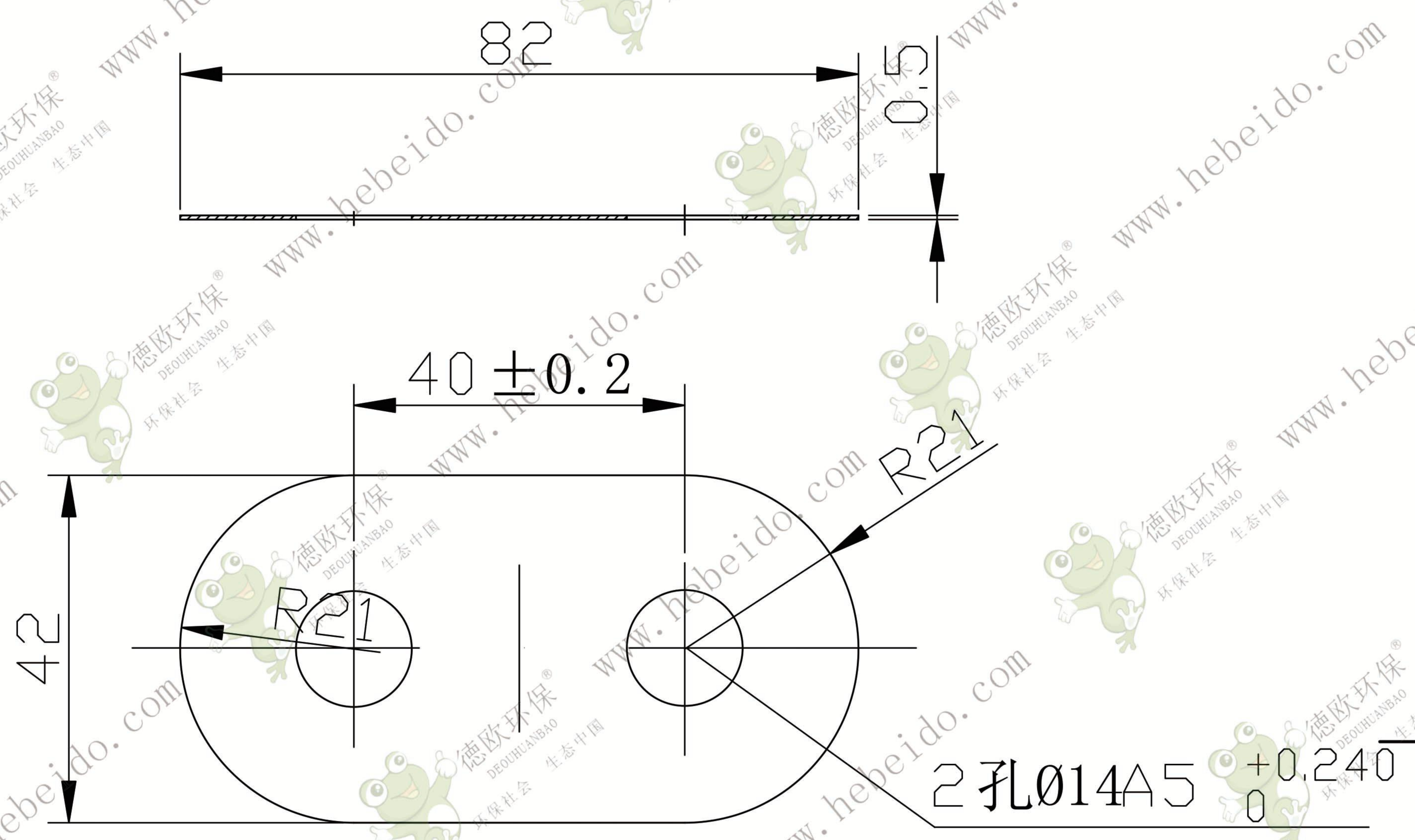

					Q235-A			TH800.7.7	
								制动垫片	
标记	处数	分区	更改文件号	签名	年月日	阶段标记	重量	比例	
设计	李连通		标准化				0.02	1:1	
审核	秦海波								
工艺	刘飞		批准			共	张	第	张

