

节距	p	31.75
滚子直径	dr	φ19.05
齿数	Z	40
齿根距离	Lx	385.62(h11)
齿形		按 GB1244-85 制造

其余 $\nabla 6.3$

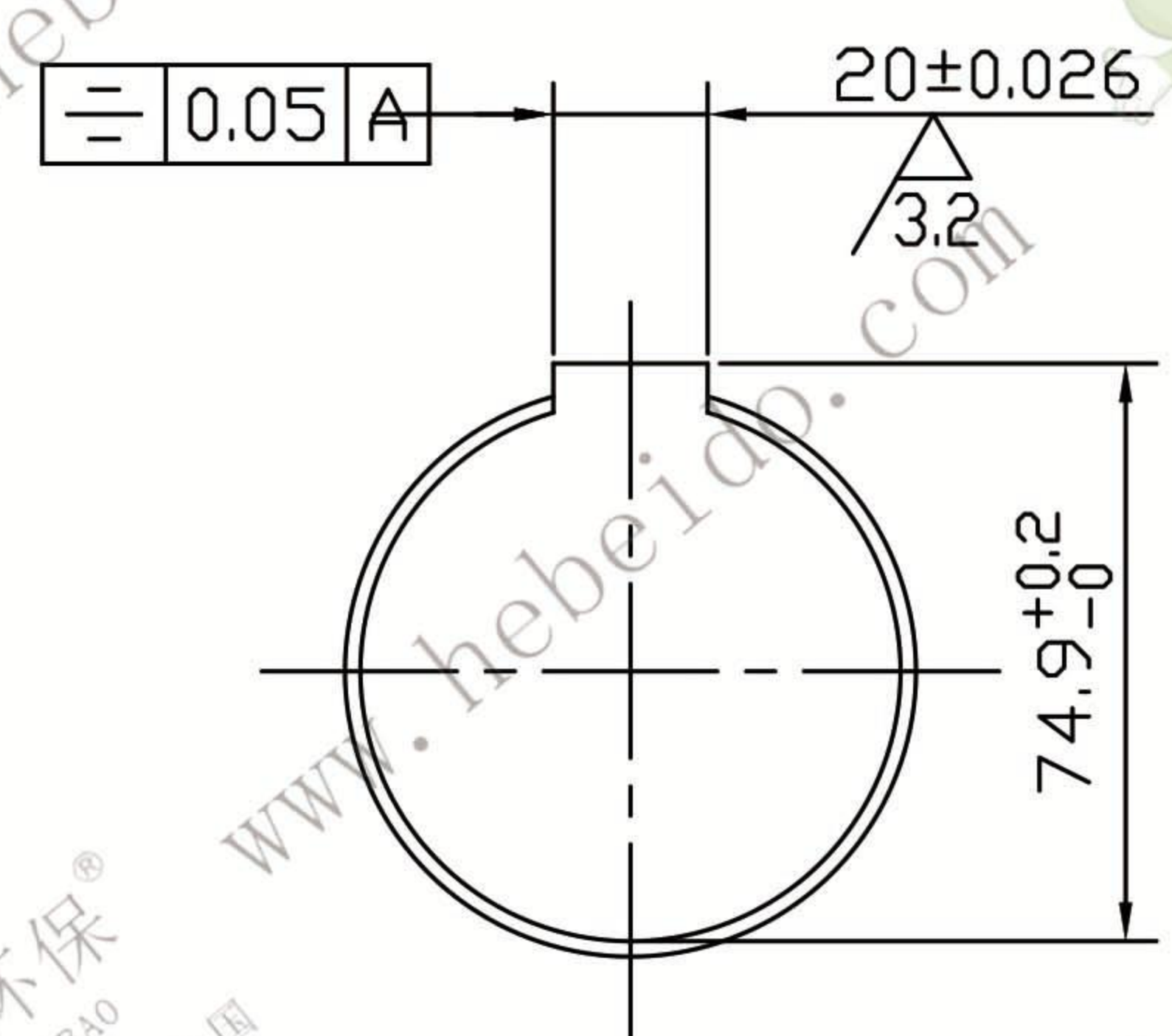

技术要求

1. 铸件按 GB5676-85 验收, 其中热处理按正火+回火状态验收
2. 齿槽表面淬火 HRC45-50, 淬深 1.4-2.2mm.
3. 未注圆角 R5, 未注倒角 3X45°.
4. 轴孔及键槽表面涂黄油, 非加工表面涂红漆, 其余涂黑漆.

传动链轮						FU200-02-03(A)	
双排						ZG310-570	
标记	处数	更改文件号	签字	日期	图样	标记	重量
设计					比例		
校对					1:2		
审核					共	张	第
工艺				2002.05	共	张	第

