

尺寸	L	D1	D2	B	H
JZQ650	165	$\phi 110^{+0.04}_0$	$\phi 220$	36 ± 0.031	$116.90^{+0.2}$
JZQ750	165	$\phi 110^{+0.04}_0$	$\phi 220$	36 ± 0.031	$116.90^{+0.2}$

节距	P	63.5
滚子直径	dr	39.68
齿数	Z	19
量柱测量距	Mr	$424.16^{0}_{-0.4}$
量柱直径	dR	$39.680^{+0.01}$
齿根距离	Lx	$346.12^{0}_{-0.36}$
齿形	按GB1244-85制造	

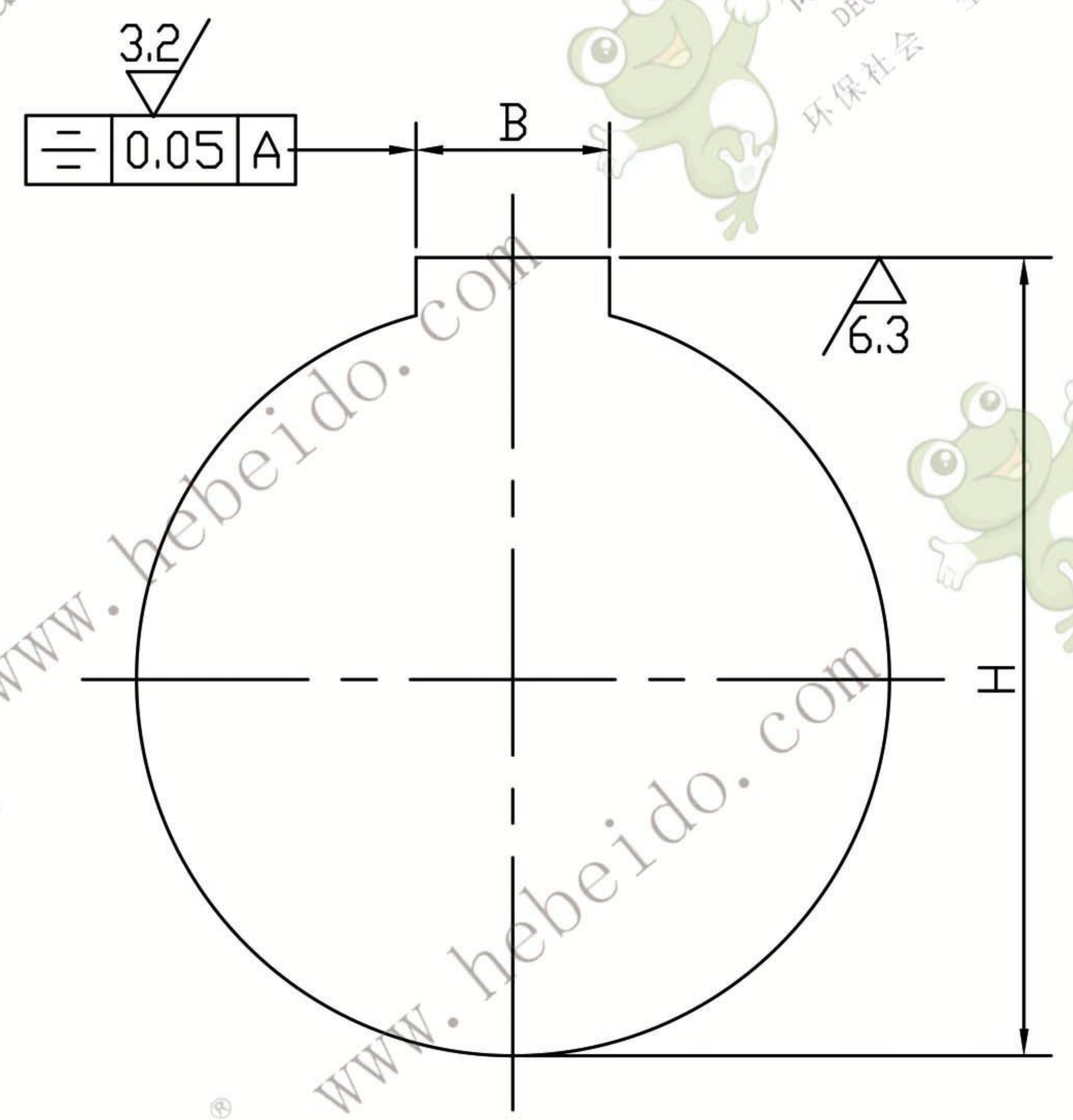

- 技术要求
1. 铸件按 GB5676-85 验收, 其中热处理要求按正火+回火状态验收。
 2. 齿廓表面淬火 HRC42-46, 深 1.2-2.2mm。
 3. 表面处理: 轴孔及键槽表面涂黄油, 非加工面涂红漆, 其余涂黑漆。

标记	数量	更改文件号	签字	日期	图样标记	重量	比例
设计			标准化				1:2
校对			李进通				
审核			秦海波				
工艺			刘飞				

FU600-01-02A

ZG310-570

德欧环保
DEDUHUANBAO
环保社会 生态中国