

MS400-03-03  
MS500-03-03

其余  $\nabla$  12.5

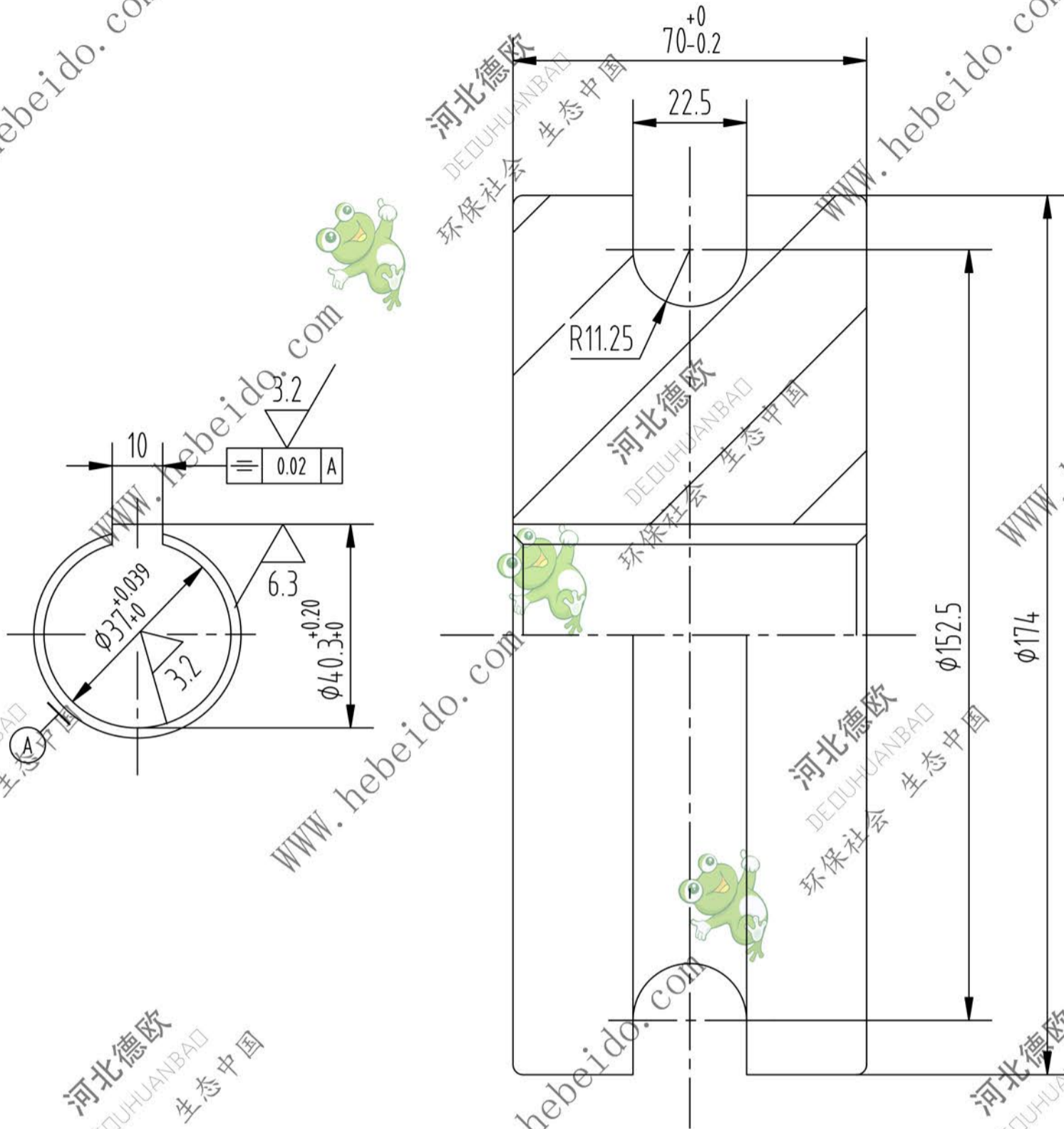

### 技术要求

1. 铸件不得有影响性能的气孔、夹渣等缺陷；
2. 铸件须经时效处理；
3. 未注倒角 $2 \times 45^\circ$ ；
4. 未注圆角R3；

						托 轮		MS400-03-03 同 MS500-03-03	
标记	处数	分区	更改文件号	签名	年月日			HT200	
设计	李连通		标准化			阶段标记	重量	比例	
							10.8	1:1.5	
审核	秦海波		批准			共 张		第 张	
工艺	刘飞		日期						