

### 技术要求

1. 机壳表面平整度为 3 mm.
2. 机壳对角线误差为 3 mm.
3. 机壳上下法兰面平行度为 1.5 mm.
4. 机壳中心线对法兰面的垂直度为 2.5 mm.
5. 机壳中心线对法兰面中心的不重合度为 1.5 mm.
6. 法兰面相邻螺栓孔间距偏差为 ±0.8 mm, 累积偏差为 ±1.5 mm.

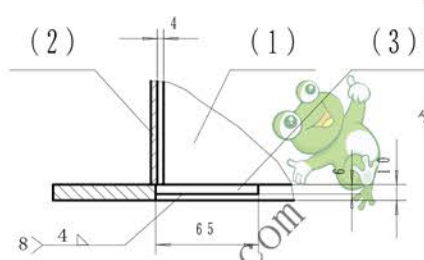
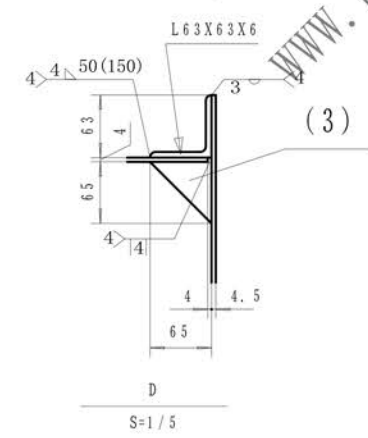

件号	图号	名称	数量	材料	单重	总重	备注
3	NSE500-02-511	加强三角 6 6	8	Q235A	0.19	1.52	借用 02 部件
2	NSE500-03-200	边板 6 4. 5	2	Q235A	130.2	260.4	借用 0 3 部件
1	NSE500-03-100	侧板 6 4. 5	2	Q235A	221.6	443.2	借用 0 3 部件
					重量kg		
				<b>组合件</b>		德欧环保 DEUHUANBAO 环保社会 生态中国	
标记 处数 更改文件号 签字 日期				图样标记		比例	
设计 李连通 审核 秦海波				重量		70.5 Kg	
制图 标准化				共张		第张	
工艺 刘飞							
文件名 日期							
中间节 (标准)							NSE500-04-00

旧底图总号	
底图总号	
日期	签字