

件 1

其余 $\nabla 50$

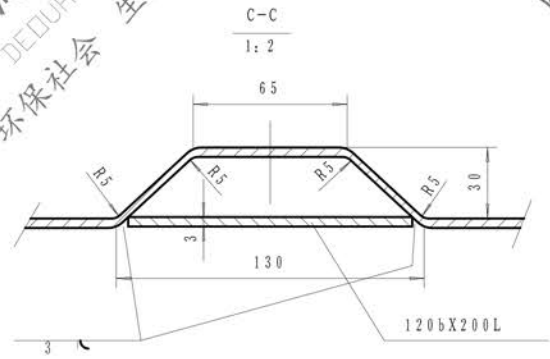
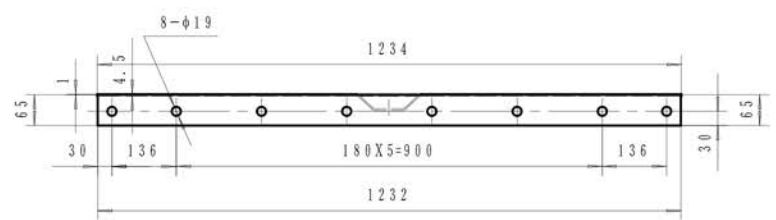
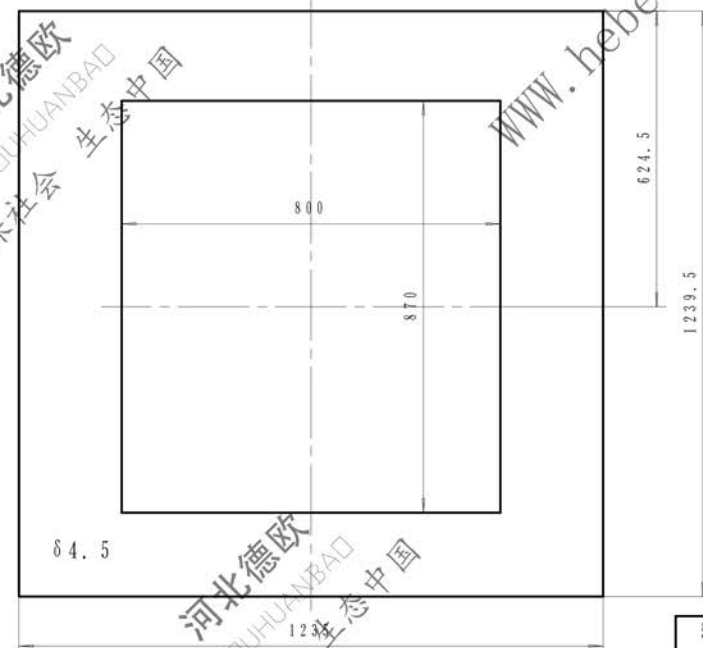
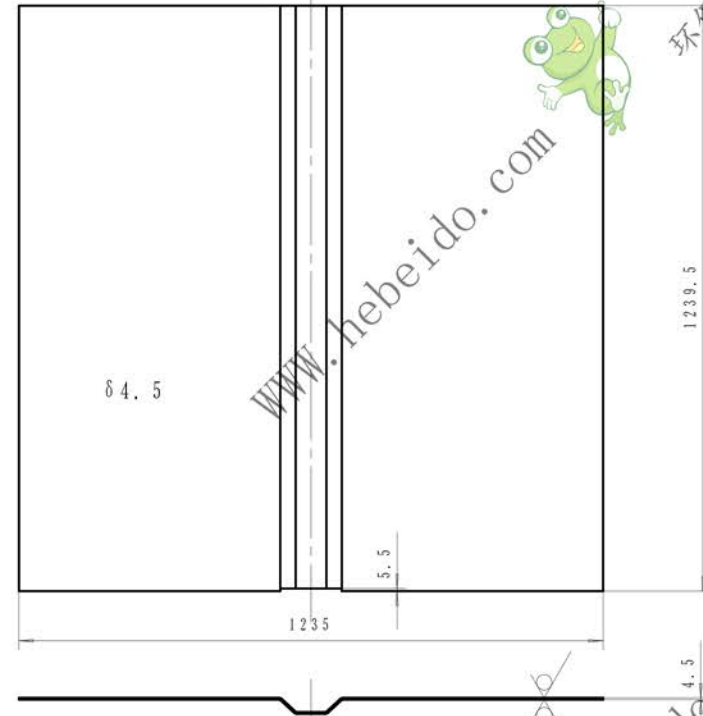
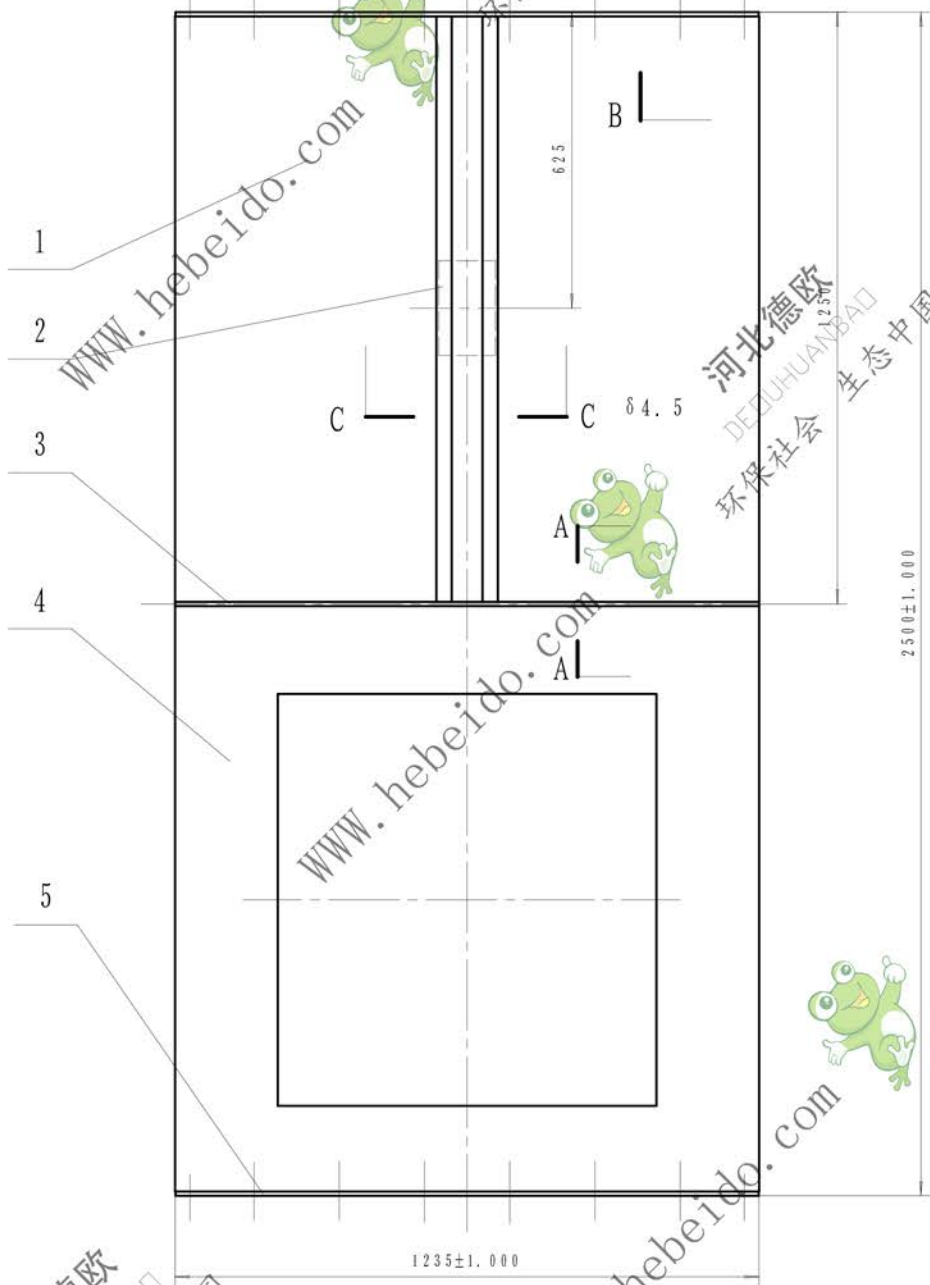

技术要求

1. 表面平整度为±1mm.
2. 对角线误差为±1mm.
3. 上下, 左右边线平行度为1mm.
4. 中心线对上下边线的垂直度为1mm.
5. 件1展开长1258mm, 定位后折筋.

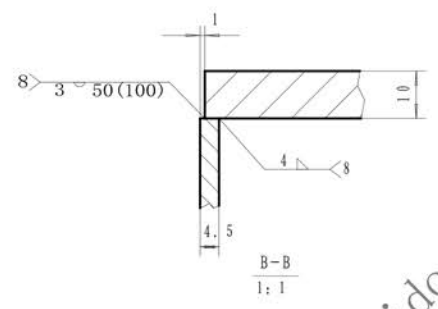
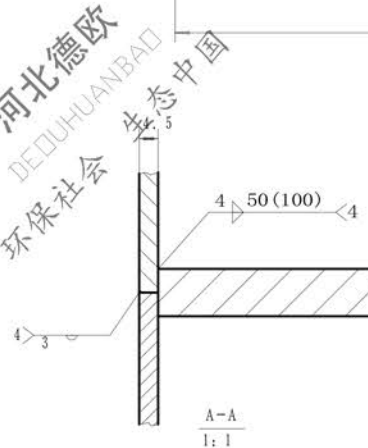

件号	图号	名称	数量	材料	单重 kg	总重 kg	备注
5	NSE500-02-510	短法兰条 φ10	2	Q235A	6.1	12.2	借用02部件
4		钢板 δ4.5	1	Q235A		29.5	
3	NSE500-02-505	短加强筋 φ10	1	Q235A		6.3	借用02部件
2	NSE100-03-103	补强板 δ3	1	Q235A		0.57	借用件
1		钢板 δ4.5	1	Q235A		55	

标记				处数		更改文件号		签字		日期	
设计				李连通		审核		秦海波			
制图						标准化		刘飞			
工艺						刘飞					
文件名				日期							

结构件				重量		比例	
图样标记				kg		1:10	
共张				第张			

德政环保 DEDUHUANBAO	
环保社会 生态中国	
边 板	
NSE500-08-200	

旧底图总号	
底图总号	
日期	签字