

HL400-03-20

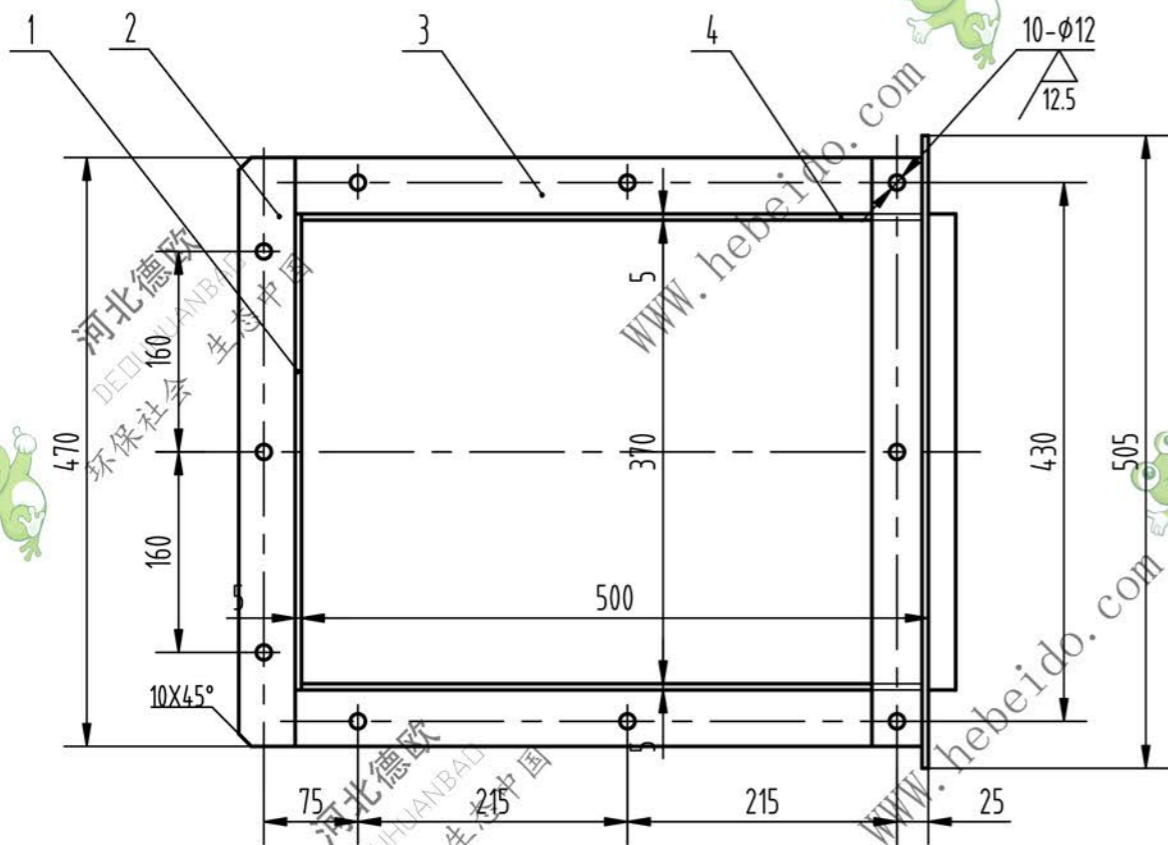
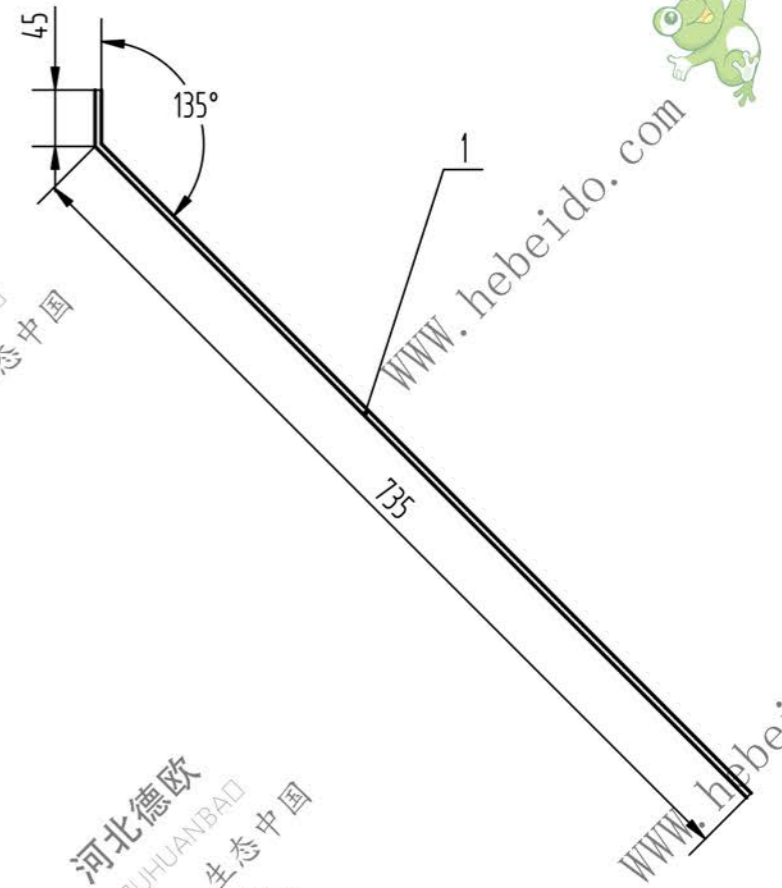
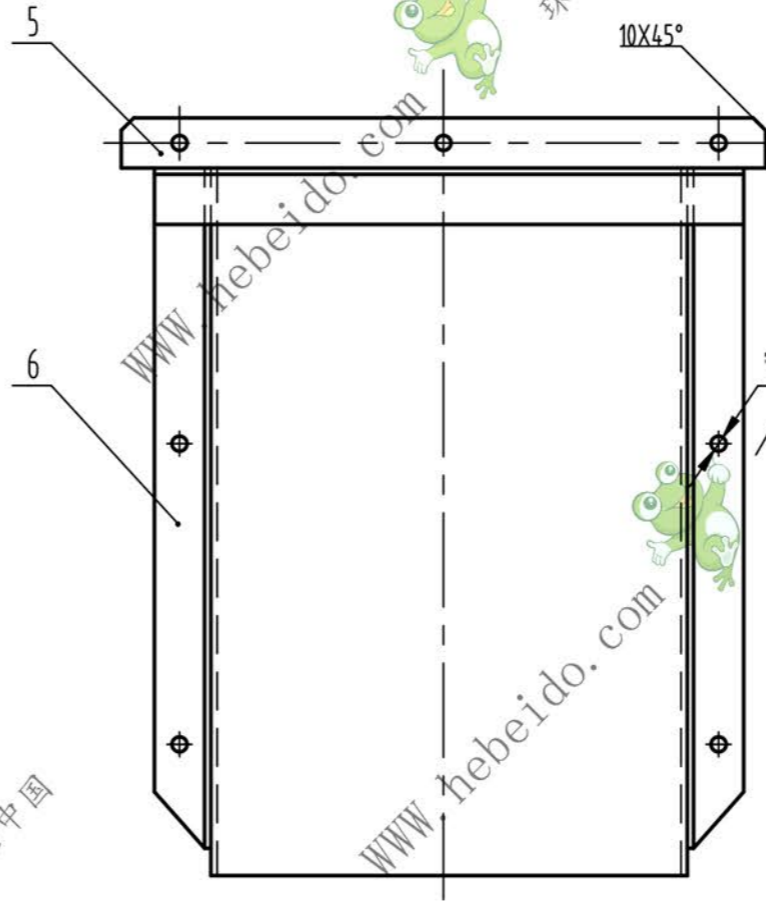
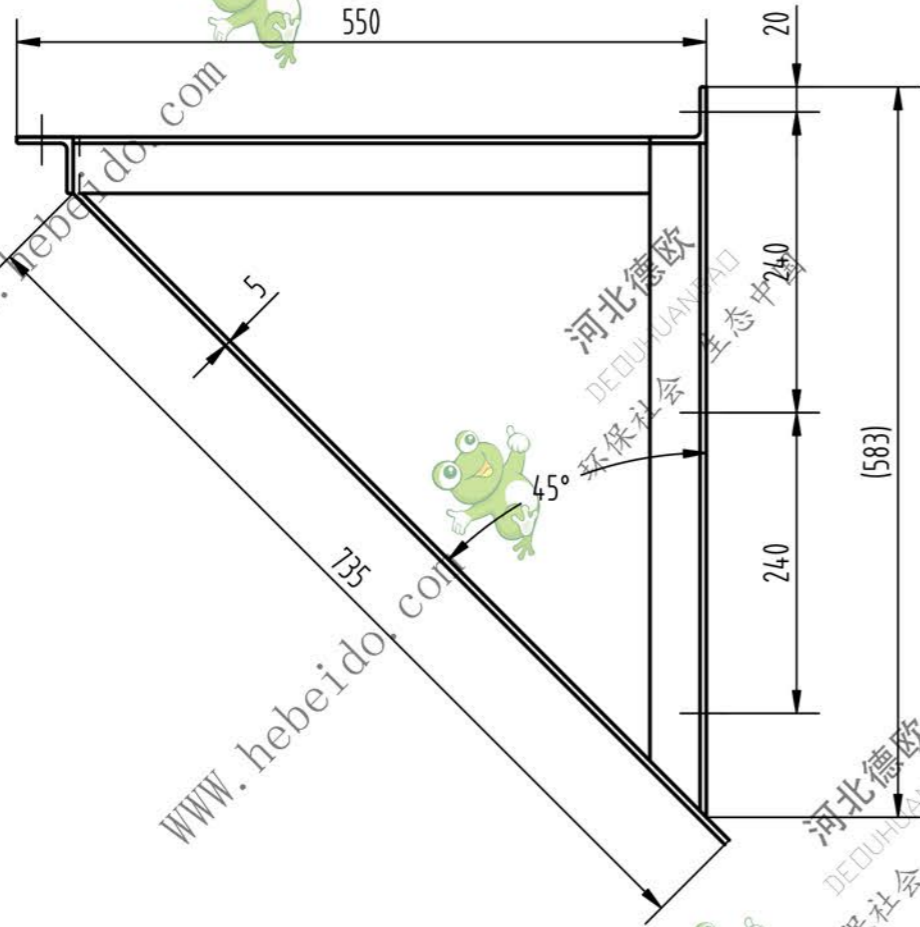

技术要求:

- 角钢和钢板下料后去切割边去尖角毛刺;
- 型钢联接采用对接焊, 型钢与钢板联接, 钢板与钢板联接都采用角焊, 焊接牢固, 焊后去疤。

6	-06	角钢L45X45X5	2	A3	L=538				本图
5	-05	角钢L45X45X5	1	A3	L=505				本图
4	-04	料斗侧板 $\delta=5$	2	A3					本图
3	-03	角钢L45X45X5	2	A3	L=480				本图
2	-02	角钢L45X45X5	1	A3	L=470				本图
1	-01	料斗底板 $\delta=5$	1	A3					本图
序号	代号	名称	数量	材料	单件重量	总计重量	备注		
HL400-03-20							进料口		
A3焊合件									
设计	李连通	标准化			阶段标记	重量	比例		
审核	秦海波					1件/台	1:6		
工艺	刘飞	批准			共张	第张			