

标记	文件号	修改内容	签名	日期

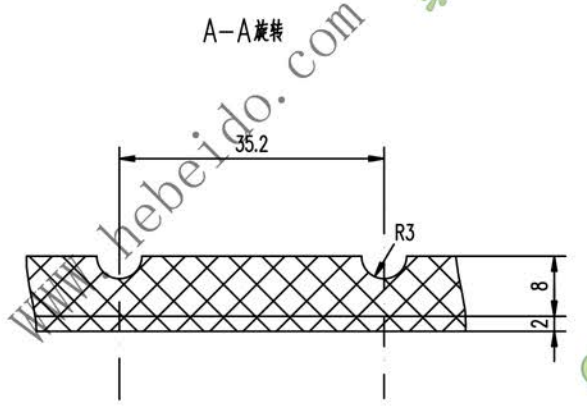
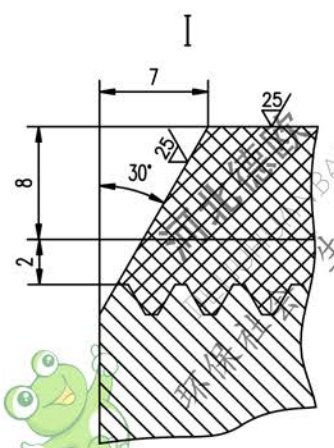
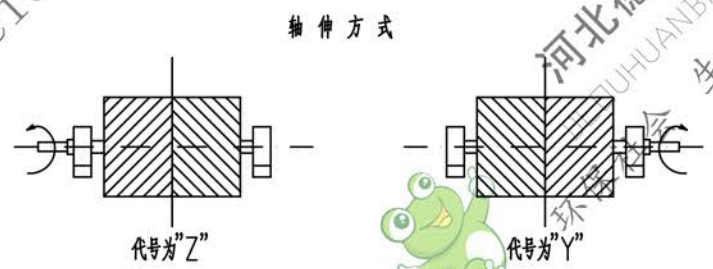
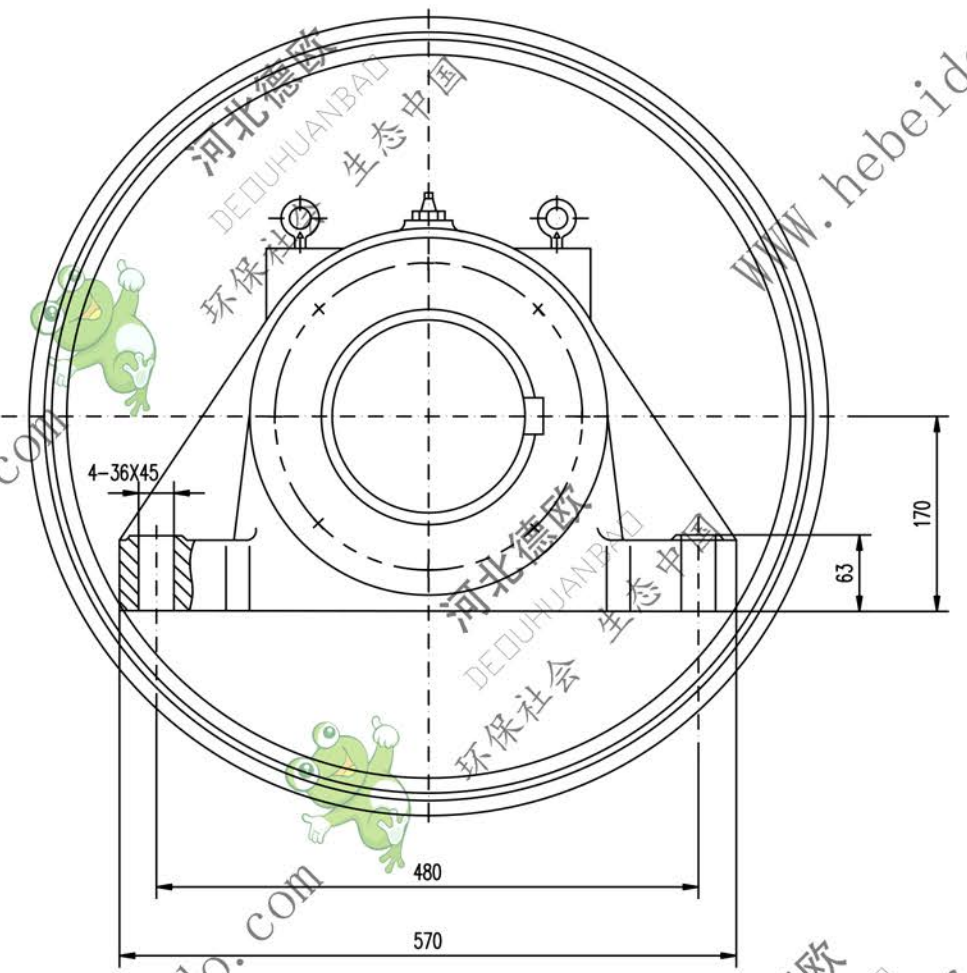
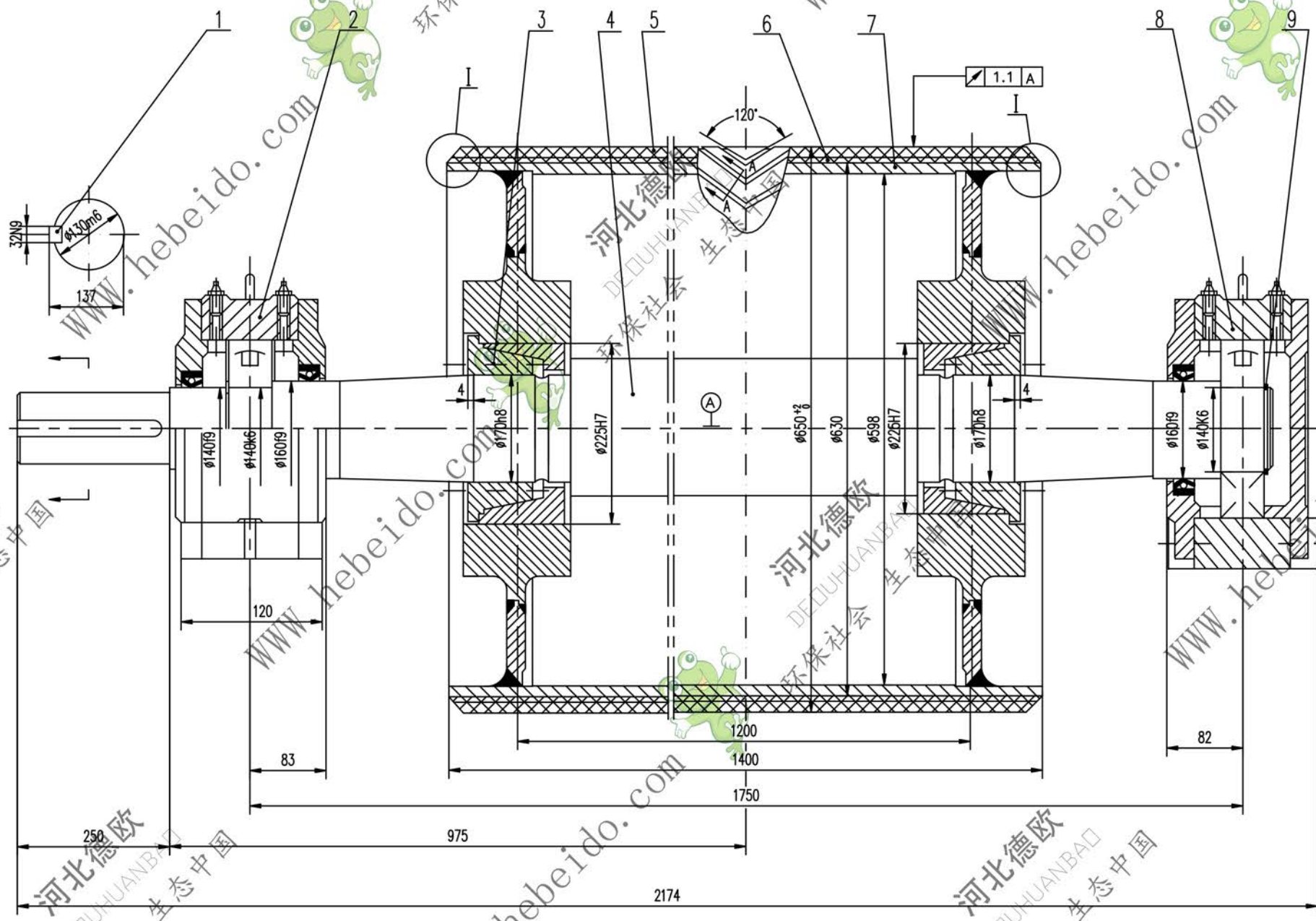

- 技术要求**
1. 滚动圈进行静平衡检查,其精度等级为G40.
 2. 轴承和轴承座油腔内应充以锂基润滑脂,轴承充油量为轴颈长度的2/3,轴承座油腔内应充油.
 3. 装轴前应将筒体内腔清理干净.
 4. 液筒面胶,底胶的物理性能应符合GB10595-89中的要求.
 5. 底座上螺钉的拧紧力矩为145N.m
 6. 紧固件按GB10595-89规定.
 7. 件2、件3分别为滑动、固定轴承座,安装时,要求滑动轴承座的轴承两侧有相等游隙.

序号	代号	名称	数量	材料	单重	总重	附注
9	GB894.1-86	挡圈 140	2	—	0.113	0.226	
8	DTJZ1214	轴承座	1	零件	102	102	通用
7	DT05A5143.2	筒体	1	零件	549	549	
6		底胶	1	橡胶	9	9	
5		面胶	1	橡胶	36	36	
4	DT05A5143-1	轴	1	45	338	338	
3		底套 Z(T)9-170X235	2	零件	10.5	21	
2	DTJZ1314	轴承座	1	零件	101	101	通用
1	GB1096-79	键 C32X220	1	45	1.221	1.221	

合同号: _____

图样标记: DT05A5143 Y Z

重量 kg: 1156

比例: _____

设计: _____ 审核: _____ 工艺会审: _____

校对: _____ 批准: _____ 审核: _____

制图: _____ 输入: _____

日期: _____

共 1 页
第 1 页

A1 图样文件号 05A5143