

标记	文件号	修改内容	签名	日期
----	-----	------	----	----

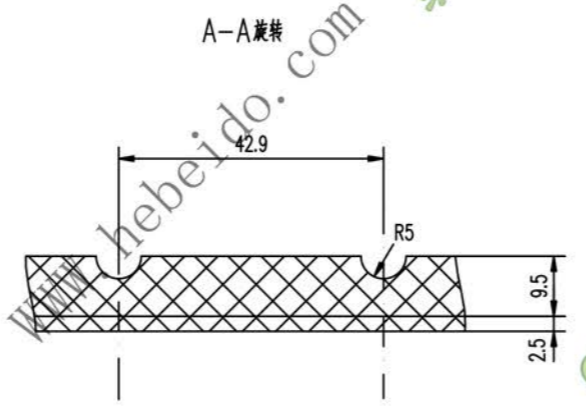
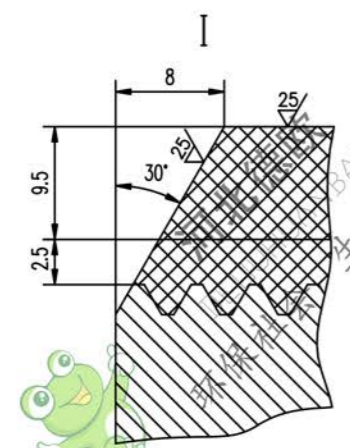
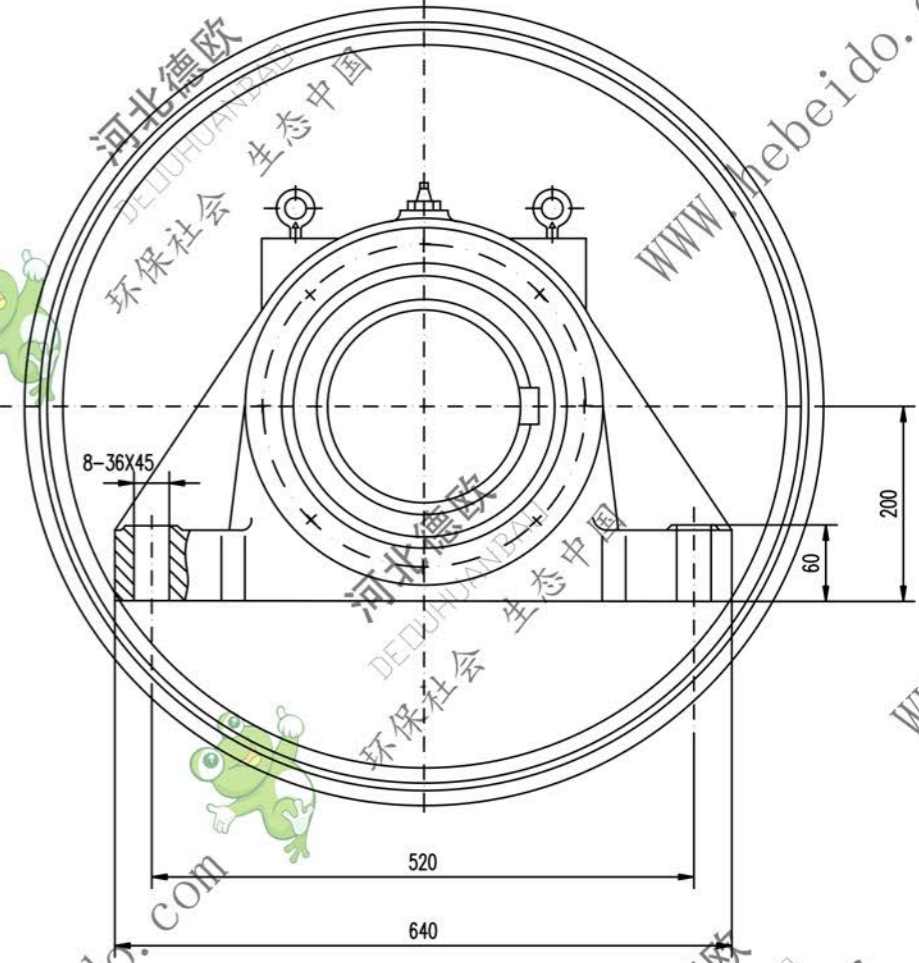
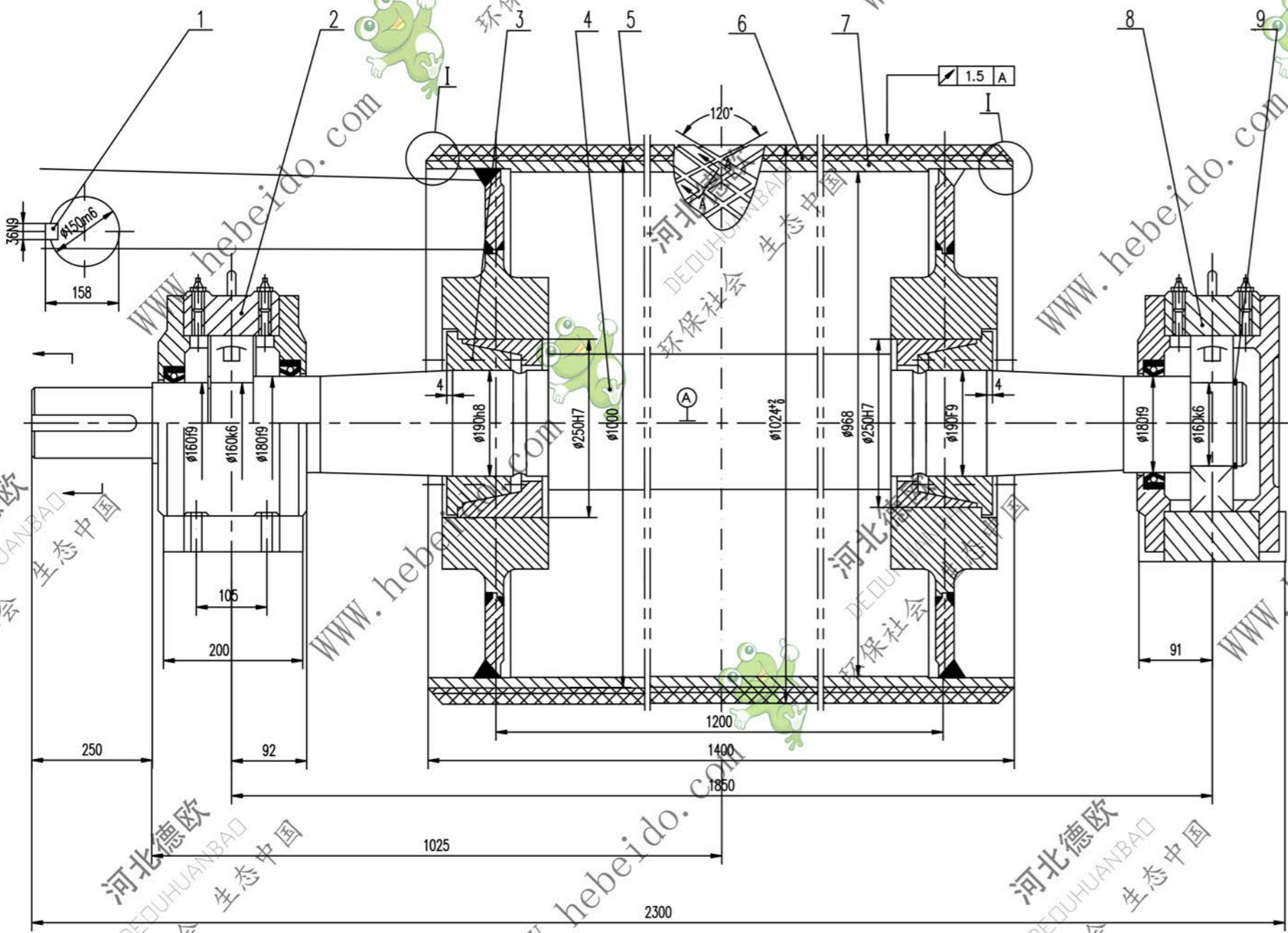

- 技术要求**
1. 滚动圈进行静平衡检查,其精度等级为G40.
 2. 轴承和轴承座油腔内应充以锂基润滑脂,轴承充油量为轴承内腔的2/3,轴承座油腔内应充油.
 3. 装轴前应将筒体内腔清理干净.
 4. 液筒面胶,底胶的物理性能应符合GB10595-89中的要求.
 5. 底座上螺钉的拧紧力矩为145N.m
 6. 参照GB10595-89规定.
 7. 件2、件3分别为滚动、固定轴承座,安装时,要求滚动轴承座的轴承两侧有相等游隙.

序号	代号	名称	数量	材料	单重	总重	附注
9	GB894.1-86	挡圈 160	2	—	0.113	0.226	
8	DTJZ1216	轴承座	1	铸件	140.4	140.4	通用
7	DTJ05A7163.2	筒体	1	铸件	920.8	920.8	借用
6		底胶	1	橡胶	16.49	16.49	
5		面胶	1	橡胶	62.97	62.97	
4	DTJ05A6163-1	轴	1	45	4.78	4.78	借用
3		底座 Z(T)9-190X250	2	铸件	14.3	28.6	
2	DTJZ1316	轴承座	1	铸件	138.1	138.1	通用
1	GB1096-79	键 C36X220	1	45	1.221	1.221	

合同号		DTJ05A7164	
设计	李进	工艺审查	
校对	李进	审核	
复核	李进	日期	
制图		日期	
材料		日期	
比例		1:1	
重量		1784 kg	
共 1 页		第 1 页	

A1 图样文件号 DTJ05A78