

标记	文件号	修改内容	签名	日期

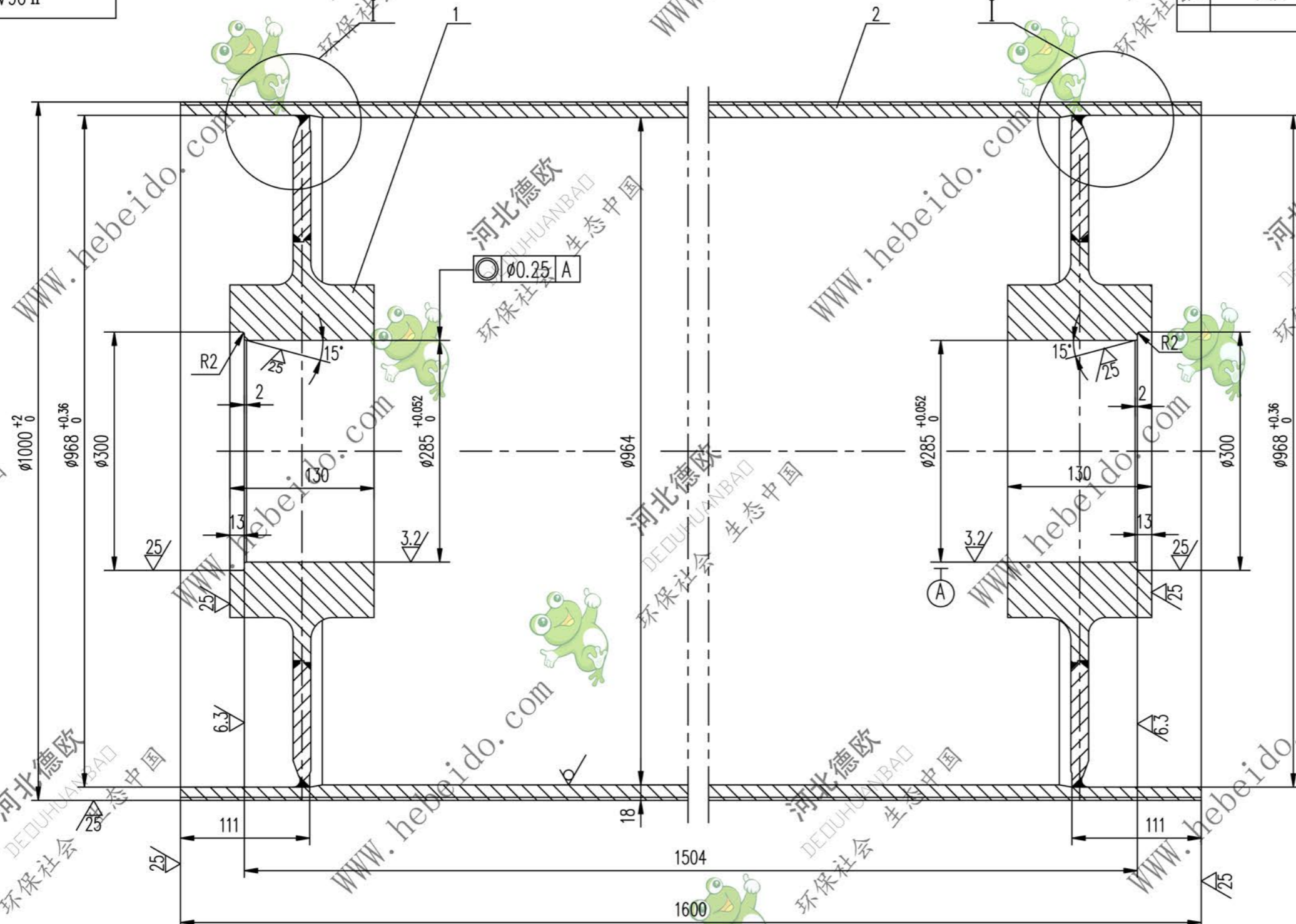

其余 ∇

技术要求

1. 应消除内应力
2. 筒皮外表面之螺纹以中间为界加工成左右旋螺纹。
3. 铸胶的尺寸及要求见总图。

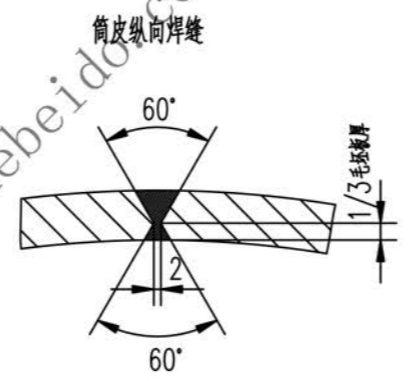
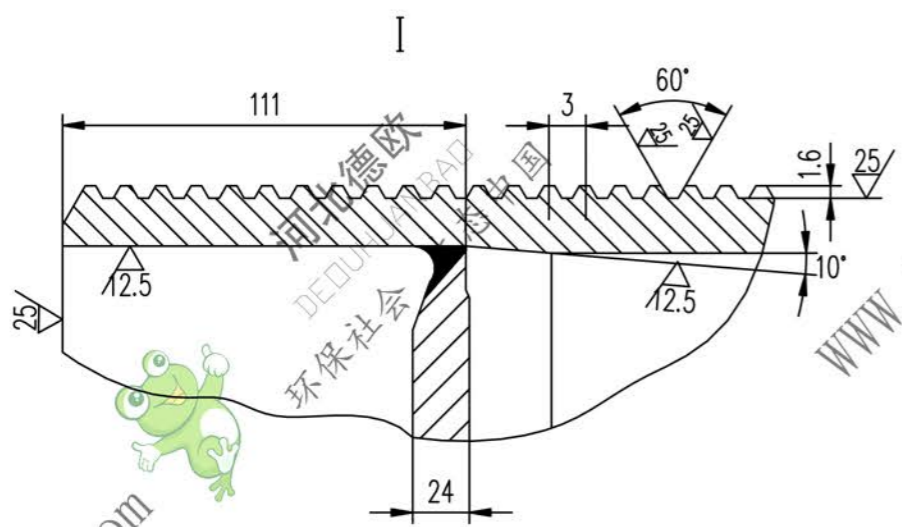

A2 图纸文件名 06A71832

2		筒皮	1	Q235-A	698.5	698.5	
1	II04A7183.2.1	接管	2	铸件	192.8	385.6	备用
序号	代号	名称	数量	材料	单重	总重	备注
					重量 (kg)		
合同号					II 06A7183.2		
设计					图样标记		
校对					重量 kg		
复核					1084.1		
标准化					比例		
日期					1:3		
筒体					共 页		
部件					第 页		