

01B1051.2-1

标记	文件号	修改内容	签名	日期

其余 $\frac{25}{\nabla}$

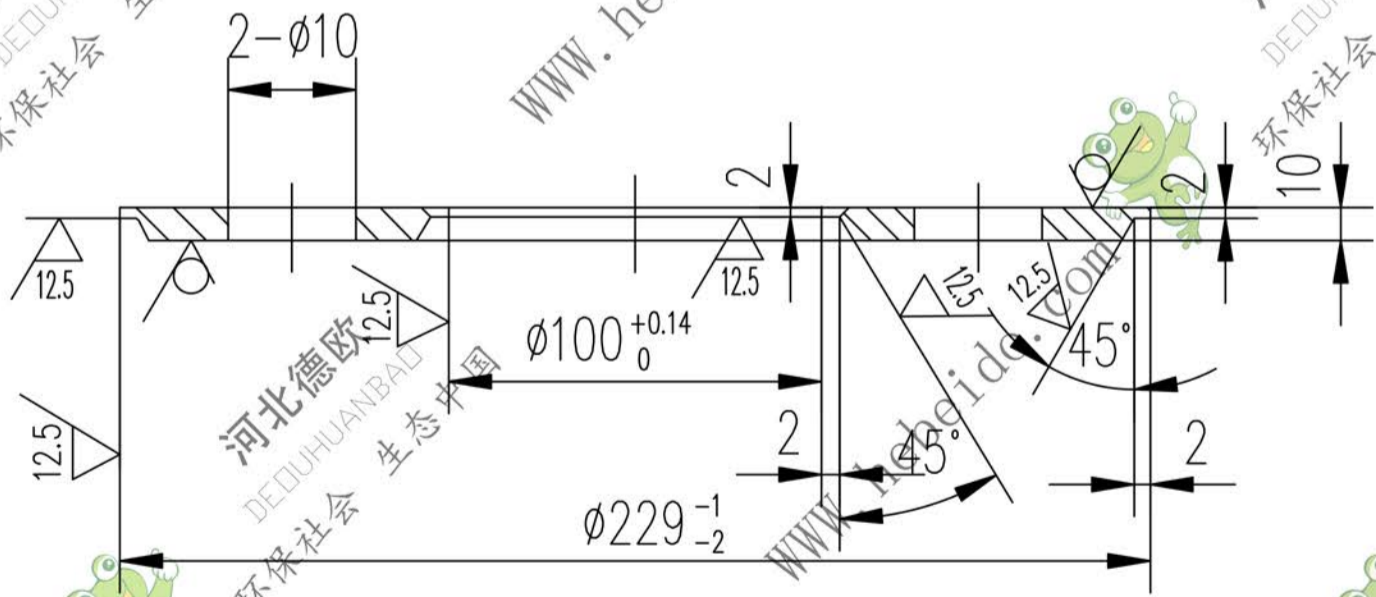
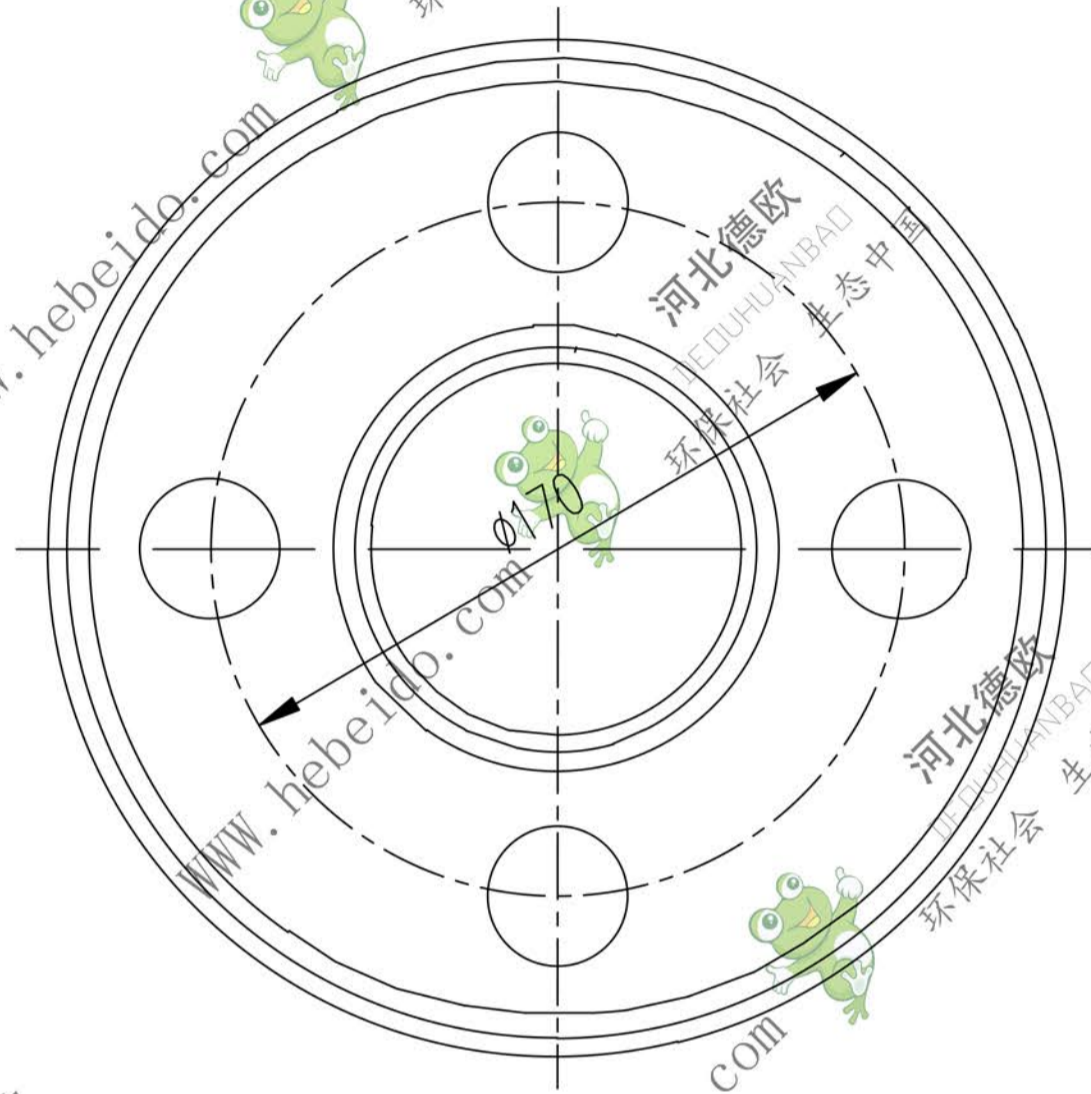

技术要求
外圆坡口焊接后加工。

b105121

图纸文件名

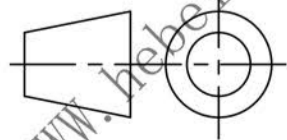

合同号

设计

李连通

工艺会审

校对

秦海波

复核

刘飞

图形输入

标准化检查

日期

幅板

Q235-A

01B1051.2-1

图样标记	重量 kg	比例
S	0.633	



共 76 页
第 18 页