

标记	文件号	修改内容	签名	日期
----	-----	------	----	----

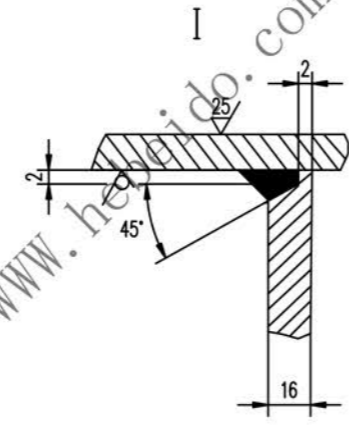
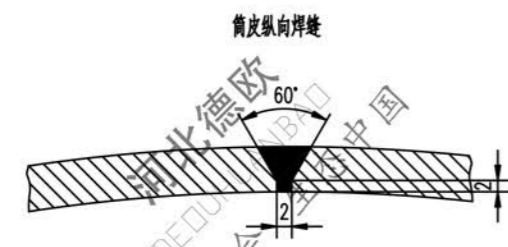
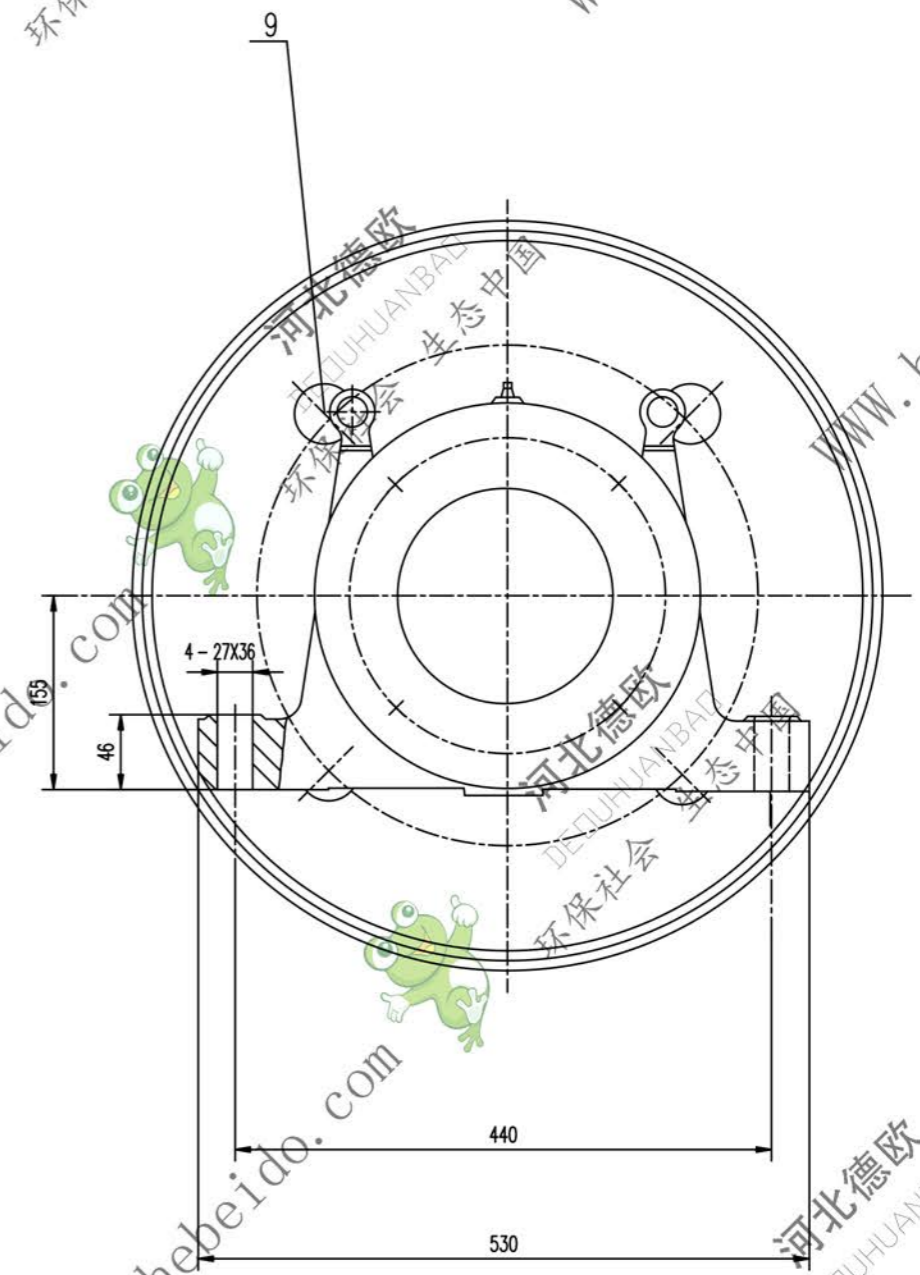
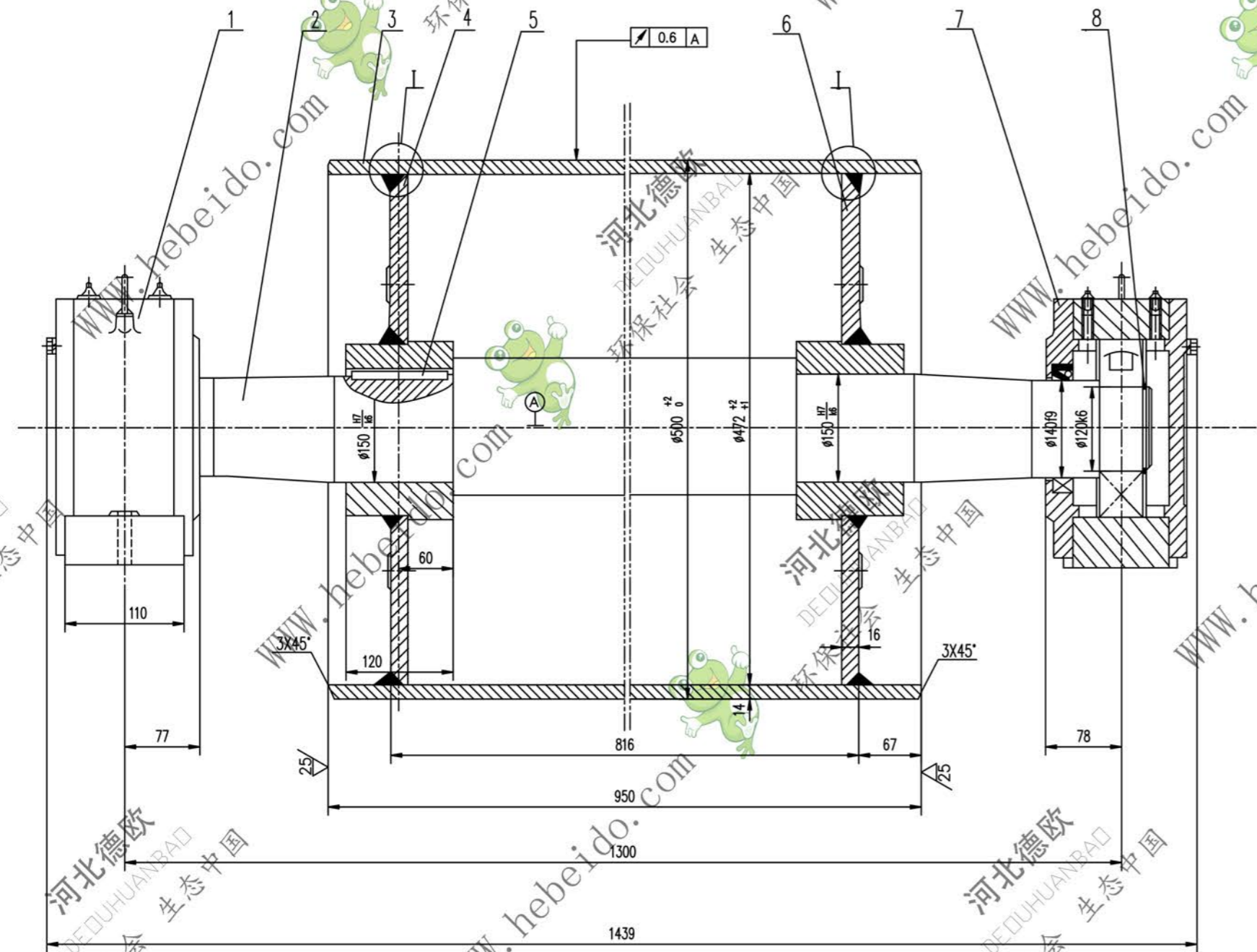

- 技术要求
1. 装配前应将筒体内部清理干净。
 2. 轴承和轴承座油腔内应充以锂基润滑脂，轴承充油量为轴承充油量为轴承空腔的 2/3 轴承座油腔内应充满。
 3. 滚筒需进行静平衡检验，其精度等级为 G40。
 4. 件 1 件 3 为固定，滑动轴承座 安装时要求滑动轴承座的轴承两侧有相等游隙。

序号	代号	名称	数量	材料	单重	总重	附注
9		圆盖 $\phi 55$	8	Q235-A	0.113	0.096	
8	GB894.1-86	挡圈 120	2		0.065	1.30	
7	DTJZ1412	轴承座	1	铸件	70.2	70.2	通用
6	DT02A4121.3	接盘	1	铸件	36.94	36.94	通用
5	GB1096-79	键 36X110	1	45	0.622	0.622	
4	DT02A4121.2	接盘	1	铸件	35.21	35.21	通用
3		筒皮	1	Q235-A	159.4	159.4	
2	DT03B3121-1	轴	1	45	186	186	通用
1	DTJZ1212	轴承座	1	铸件	70.2	70.2	通用

合同号		DTJ03B4121	
设计		改向液筒	
校对		重量 kg	
审核		559.5	
日期		共 页	
		第 页	

A1 图号 3B4121