

标记	文件号	修改内容	签名	日期
----	-----	------	----	----

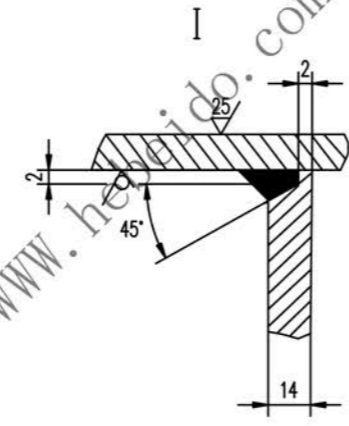
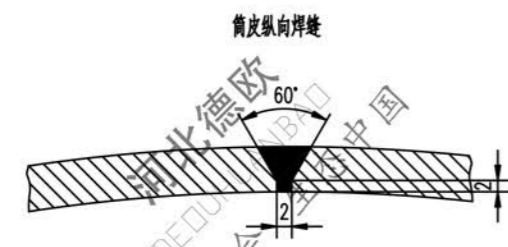
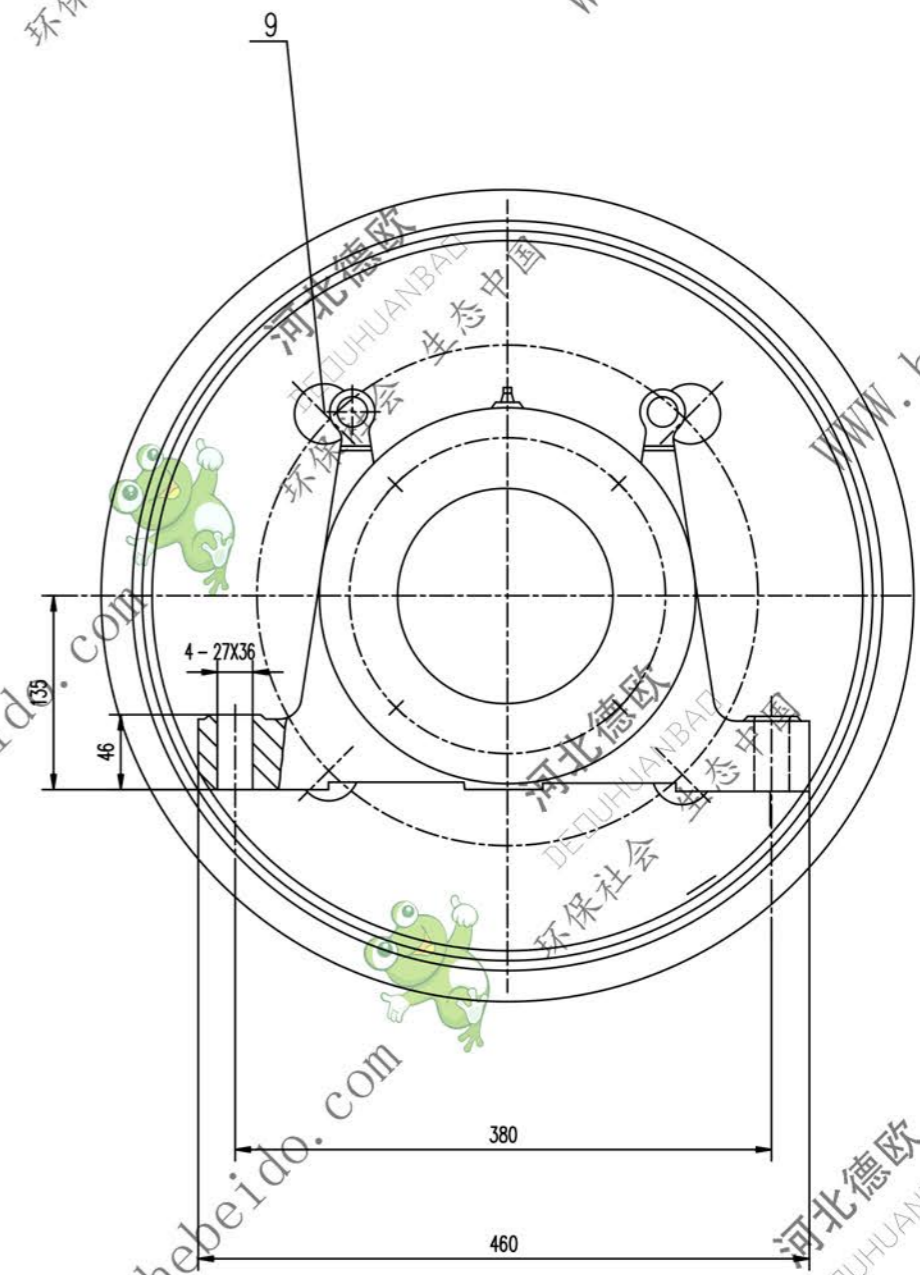
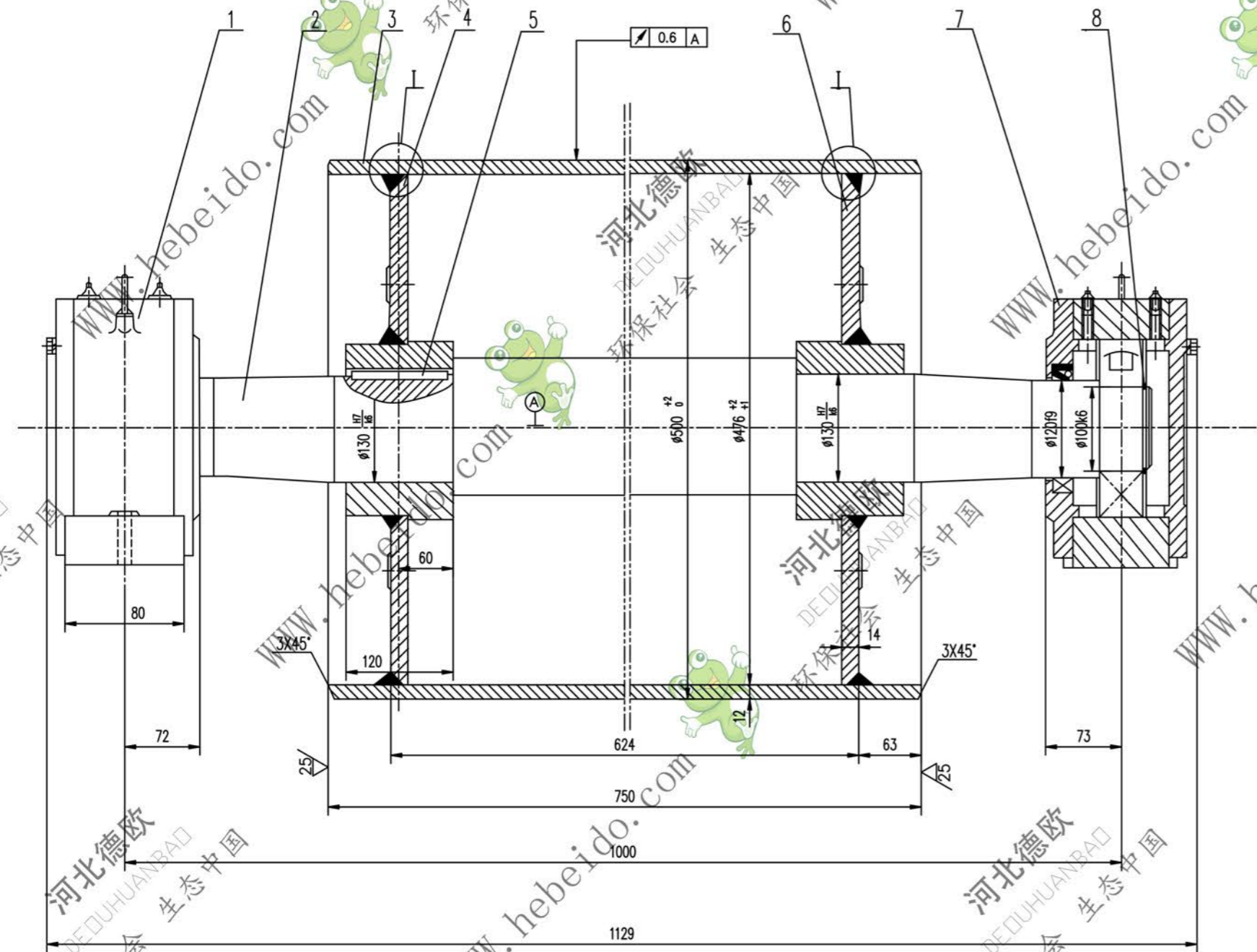

- 技术要求
1. 装配前应将筒体内部清理干净。
 2. 轴承和轴承座油腔内应充以锂基润滑脂，轴承充油量为轴承充油量为轴承空腔的 2/3 轴承座油腔内应充满。
 3. 滚筒需进行静平衡检验，其精度等级为 G40。
 4. 件 1 件 3 为固定，滑动轴承座 安装时要求滑动轴承座的轴承两侧有相等游隙。

序号	代号	名称	数量	材料	重量	备注
9		圆钢 $\phi 55$	8	Q235-A	0.112	0.896
8	GB894.1-86	挡圈 100	2		0.045	0.090
7	DTJZ1410	轴承座	1	零件	41.4	41.4 通用
6	J02A4101.3	接盘	1	零件	29.11	29.11 通用
5	GB1096-79	键 32X110	1	45	0.497	0.497
4	J02A4101.2	接盘	1	零件	28.91	28.91 通用
3		筒皮	1	Q235-A	108.3	108.3
2	J02B3101-1	轴	1	45	117.9	117.9 通用
1	DTJZ1210	轴承座	1	零件	41.4	41.4 通用

合同号		DTJ02B4101	
设计		改向液筒	
校对		重量 kg 比例	
审核		368.4	
制图		共 页	
日期		第 页	

A11 图样文件号 B4101