

标记	文件号	修改内容	签名	日期
----	-----	------	----	----

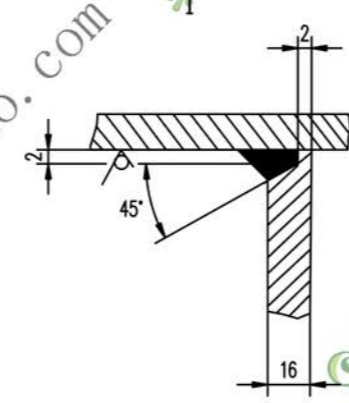
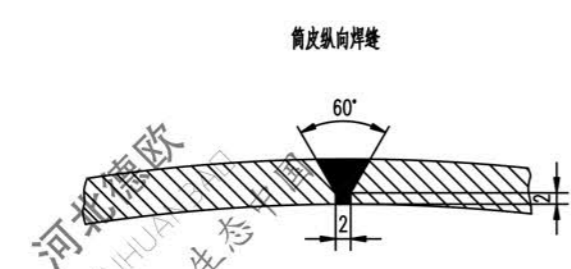
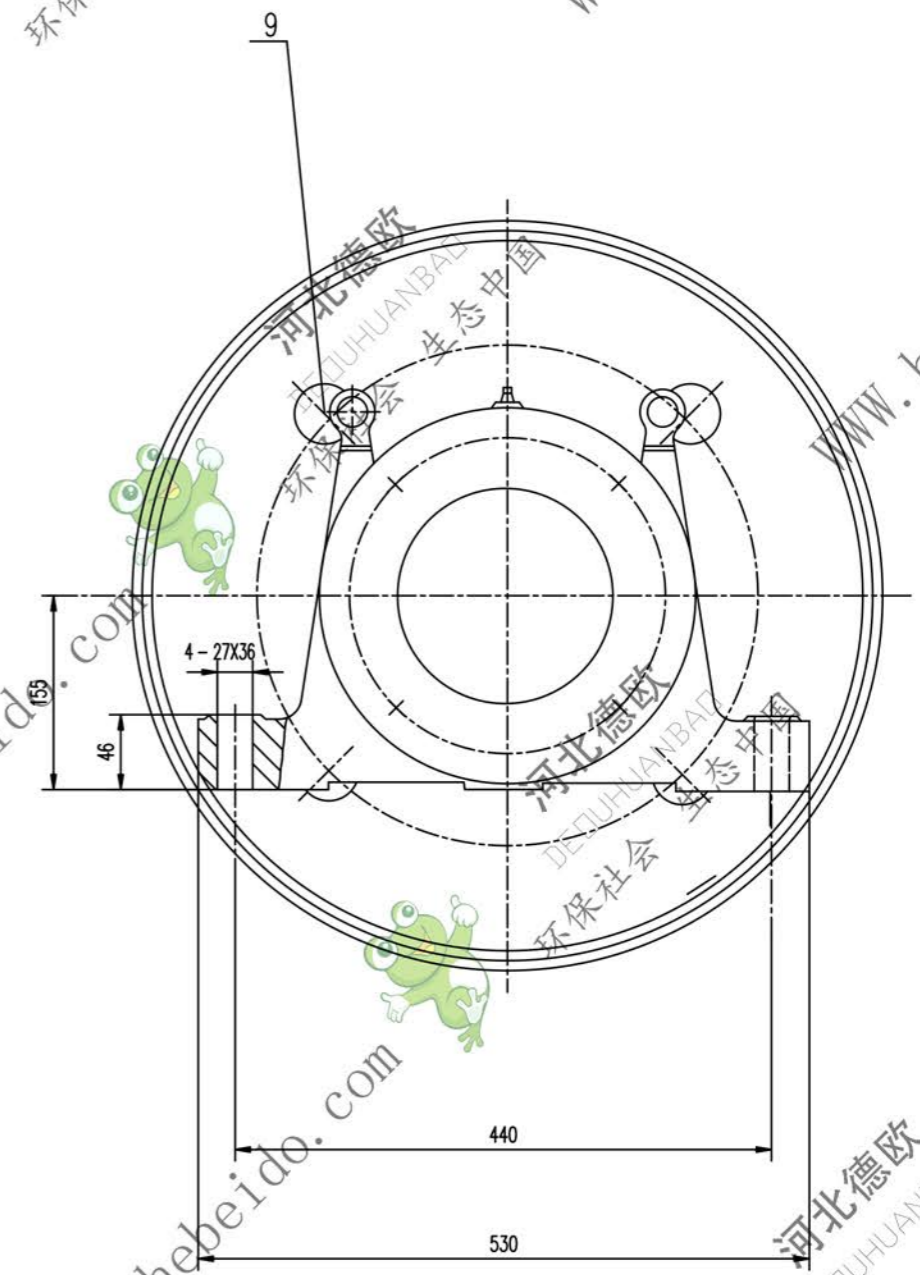
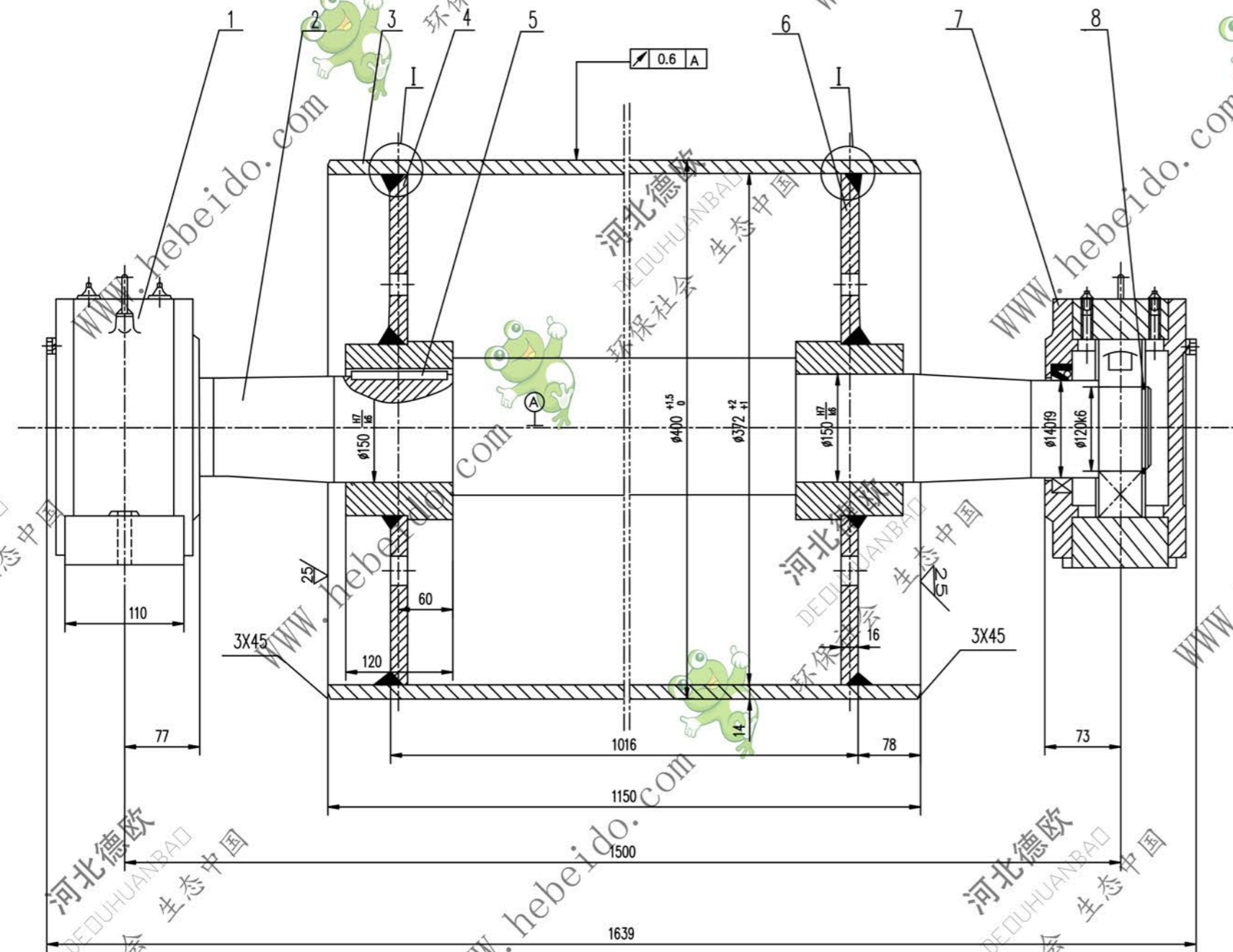

- 技术要求
1. 装配前应将筒体内腔清理干净。
 2. 轴承和轴承座油腔内应充以锂基润滑油，轴承充油量为轴承充油量为轴承空腔的 2/3 轴承座油腔内应充满。
 3. 液筒需进行静平衡试验，其精度等级为 G40。
 4. 件 1 件 4 件为固定，游动轴承座 安装时要求游动轴承座的轴承两侧有相等游隙。

9	圆钢 φ35	8	Q235-A	0.045	0.363	
8	GB894.1-86 挡圈 120	2		0.065	0.130	
7	DTJZ1412 轴承座	1	部件	70.2	70.2	通用
6	DTJZ1213 接盘	1	部件	28.36	28.36	通用
5	GB1096-79 键 32X110	1	45	0.622	0.622	
4	DTJZ1212 接盘	1	部件	26.63	26.63	通用
3	黄皮	1	Q235-A	153.3	153.3	
2	DTJZ1211-1 轴	1	45	217.6	217.6	通用
1	DTJZ1210 轴承座	1	部件	70.2	70.2	通用

合同号		DTJ04B3121	
设计		改向液筒	
校对		重量 kg 比例	
审核		567.3	
日期		共 90 页	
		第 20 页	

A11 图号 DTJ04B3121