

II01D2064.1

标记	文件号	修改内容	签名	日期

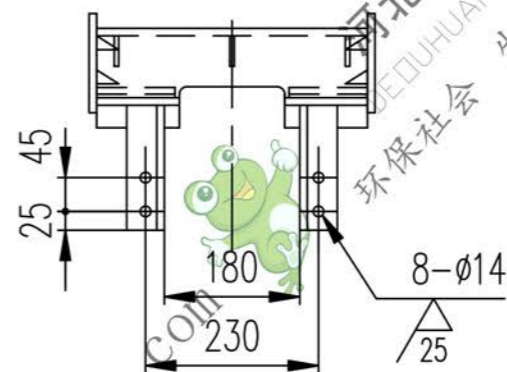

A向旋转

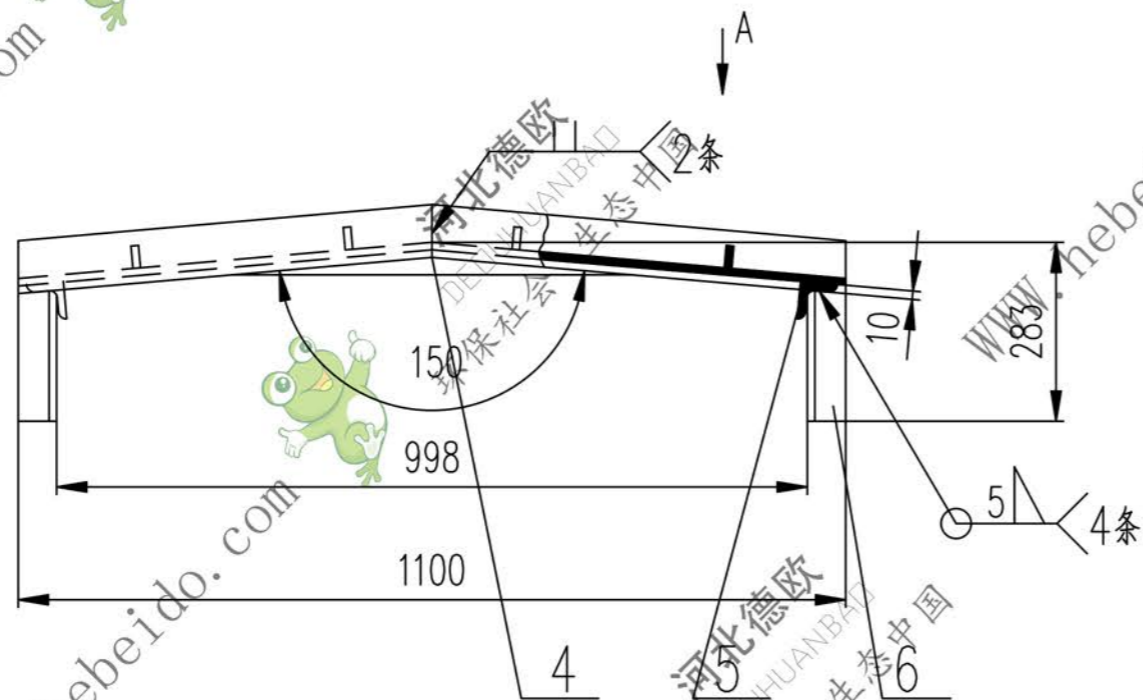
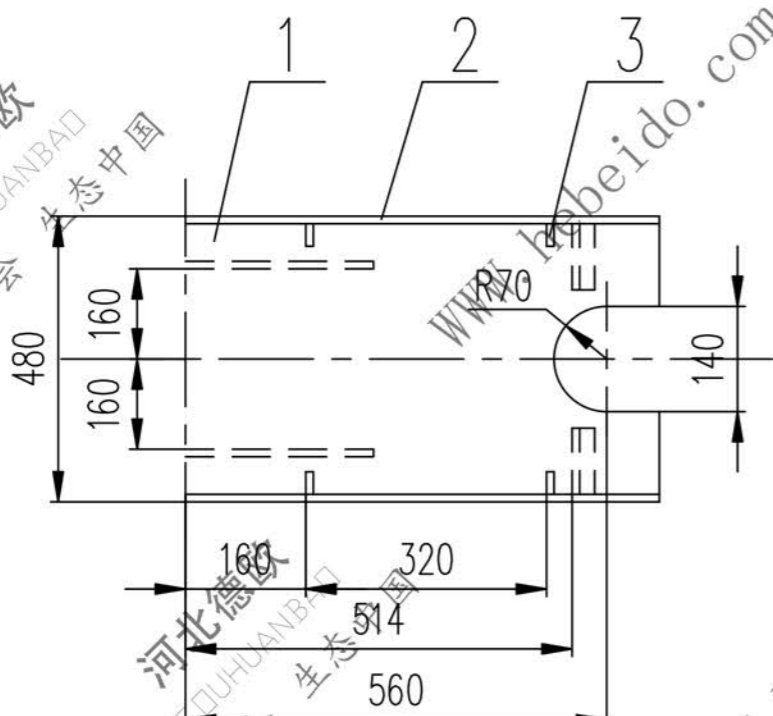
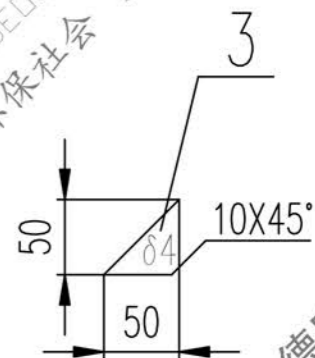
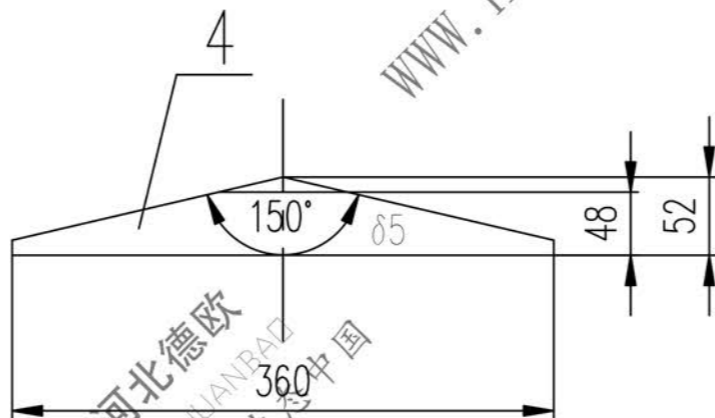

技术要求

1. 未注焊缝为3 Δ 。
2. 所有下料周边均为100 $\sqrt{}$
3. 件1折弯内圆角为R10。

6	角钢	50X50X5-150	4	Q235-A	0.57	2.28	
5	角钢	50X50X5-160	4	Q235-A	0.60	2.40	
4	钢板	$\delta 5$	3	Q235-A	0.37	1.11	
3	钢板	$\delta 4$	8	Q235-A	0.04	0.32	
2	扁钢	5X70-587	4	Q235-A	1.61	6.44	
1	钢板	4X470X1138	1	Q235-A	19.83	19.83	
序号	代号	名称	数量	材料	单重	总重	附注
					重量 (kg)		

设计		李廷通		工艺会审		合同号		护板		II01D2064.1	
校对		张		批准		秦					
复核		张		日期		重量 kg		32.38		图样标记	
标准化检查						部件		共 页		第 页	

图形输入
A3 图纸文件名
120641
输入校对