

CODE

标记	文件号	修改内容	签名	日期

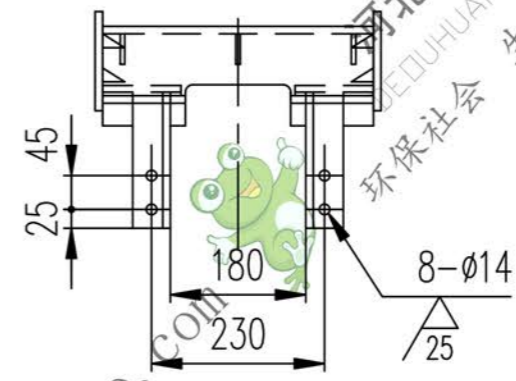

A向旋转

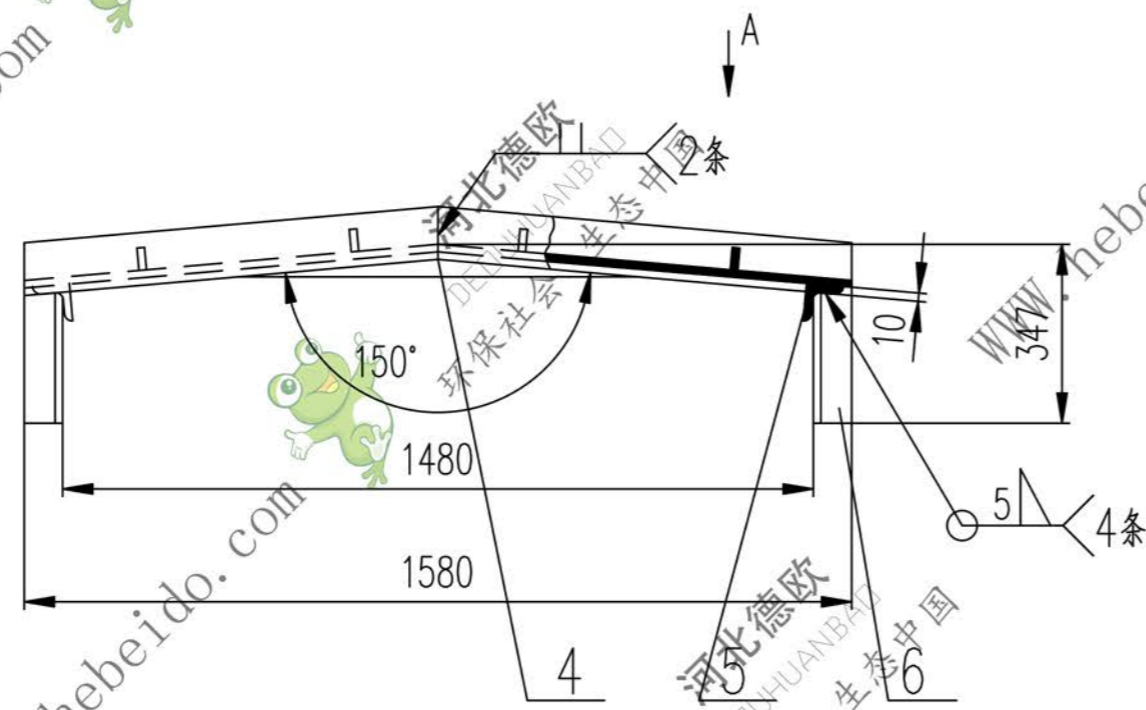
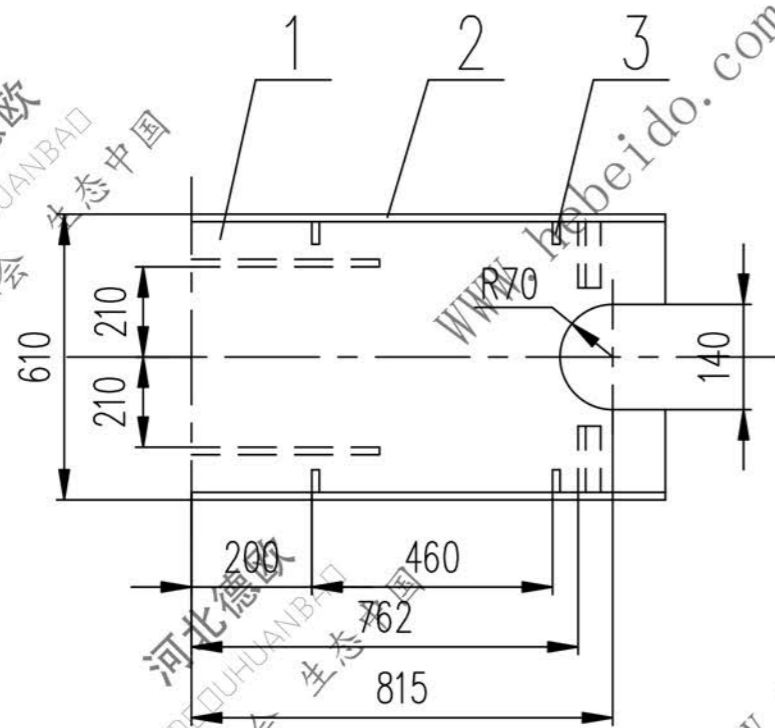
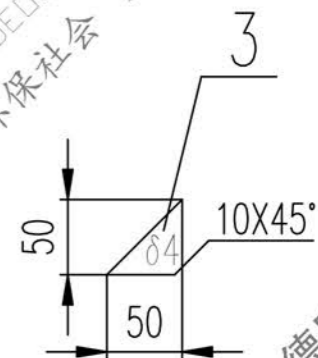
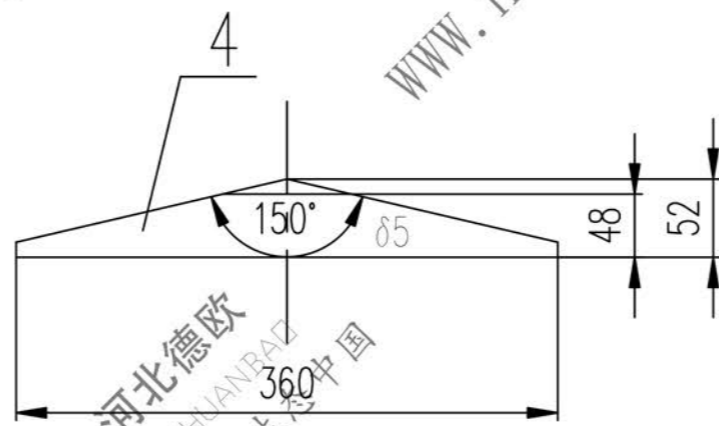

技术要求

1. 未注焊缝为3 $\Delta$ 。
2. 所有下料周边均为100 $\sqrt{\text{V}}$
3. 件1折弯内圆角为R10。

序号	代号	名称	数量	材料	单重	总重	附注
6		角钢 50X50X5-150	4	Q235-A	0.57	2.28	
5		角钢 50X50X5-110	4	Q235-A	0.41	1.64	
4		钢板 $\delta 5$	2	Q235-A	0.37	0.74	
3		钢板 $\delta 4$	8	Q235-A	0.04	0.32	
2		扁钢 5X70-587	4	Q235-A	1.61	6.44	
1		钢板 4X370X1138	1	Q235-A	13.14	13.14	
					单重	总重	
					重量 (kg)		

合同号		II03D2125.1	
设计		李廷通	
工艺会审		秦海波	
校对		秦海波	
批准			
日期			
图样标记		重量 kg	比例
		46.92	
共		页	
第		页	

图形输入	FILE
A3 图纸文件名	

