

CODE

标记	文件号	修改内容	签名	日期

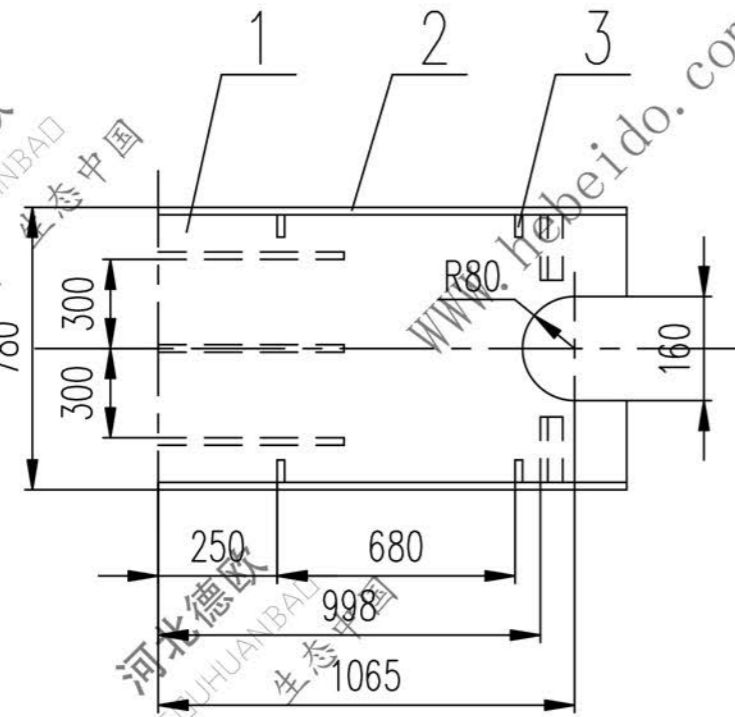
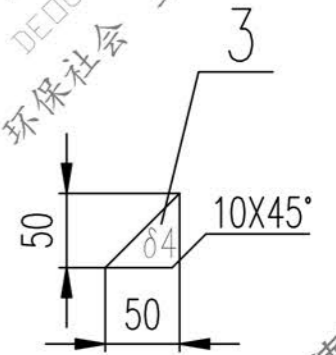
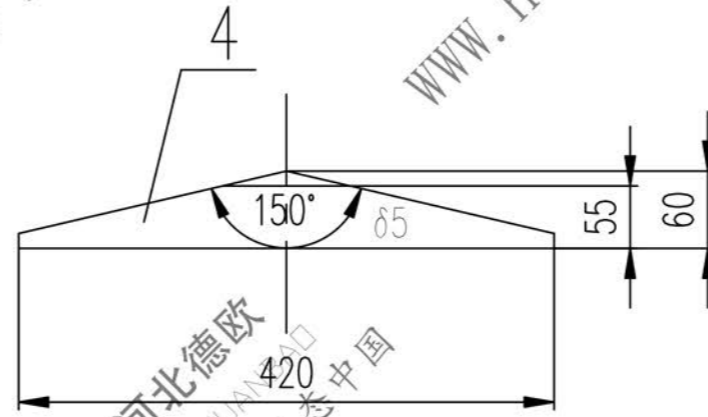
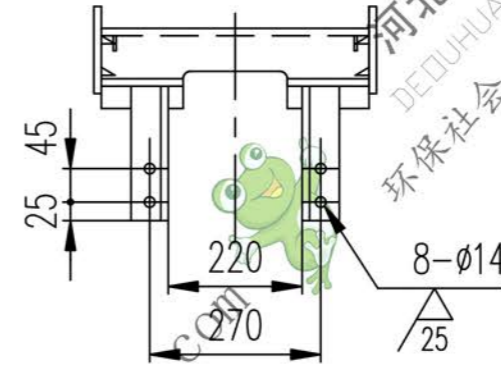
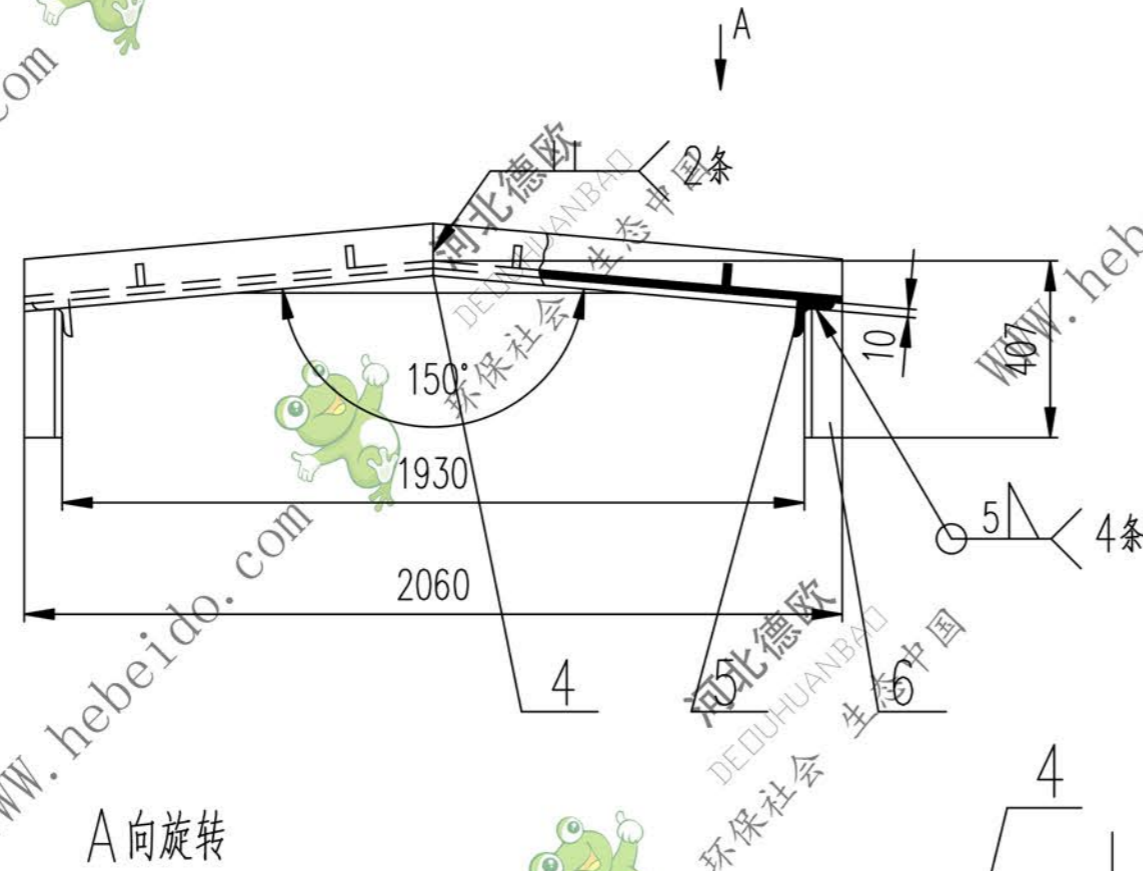

技术要求

1. 未注焊缝为3 Δ 。
2. 所有下料周边均为 $\frac{100}{\sqrt{}}$
3. 件1折弯内圆角为R10。

6	角钢	50X50X5-150	4	Q235-A	0.57	2.28	
5	角钢	50X50X5-300	4	Q235-A	1.13	4.52	
4	钢板	$\delta 5$	3	Q235-A	0.49	1.47	
3	钢板	$\delta 4$	8	Q235-A	0.04	0.32	
2	扁钢	5X70-1084	4	Q235-A	2.98	11.92	
1	钢板	4X770X2132	1	Q235-A	51.22	51.22	
序号	代号	名称	数量	材料	单重	总重	附注
					重量 (kg)		

合同号		II05D2126.1	
设计		护板	
校对		重量 kg	
复核		71.73	
标准化检查		共 页	
日期		第 页	

图形输入	输入校对
A3	FILE
图纸文件名	