

CODE

标记	文件号	修改内容	签名	日期

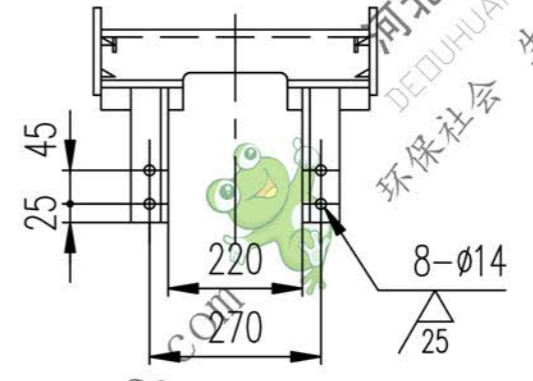

A向旋转

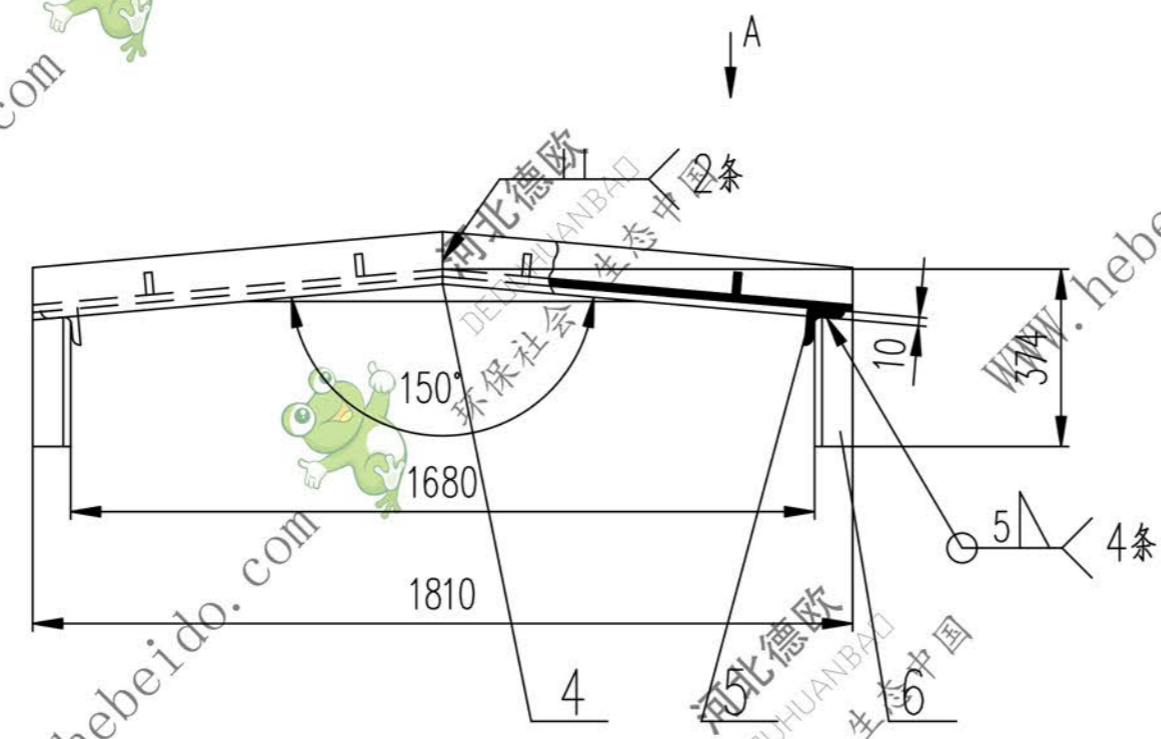
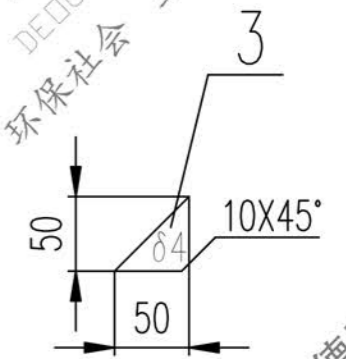
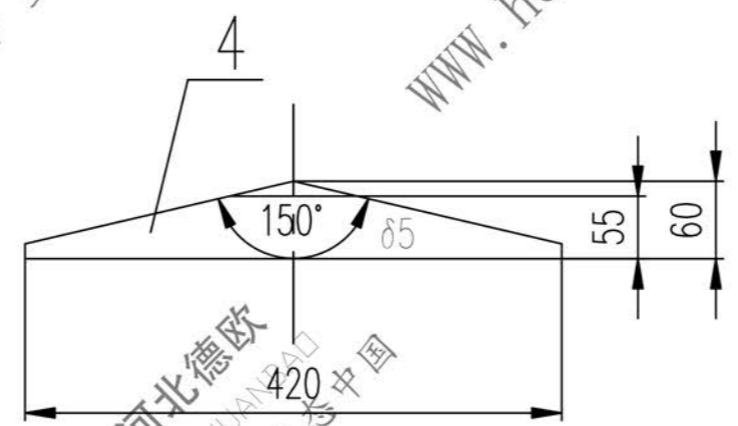
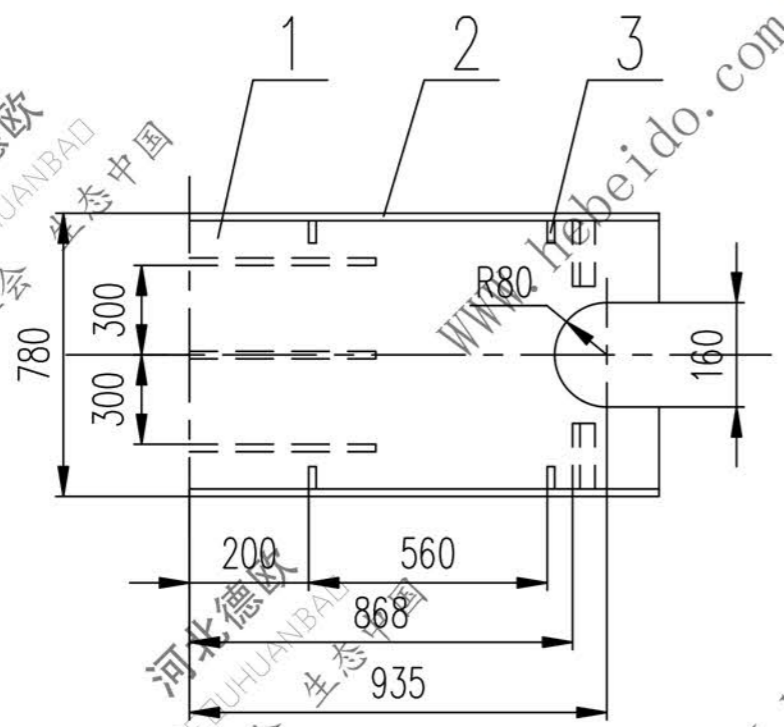

技术要求

1. 未注焊缝为3mm。
2. 所有下料周边均为100°。
3. 件1折弯内圆角为R10。

序号	代号	名称	数量	材料	单重	总重	附注
6		角钢 50X50X5-150	4	Q235-A	0.57	2.28	
5		角钢 50X50X5-300	4	Q235-A	1.13	4.52	
4		钢板 δ5	3	Q235-A	0.49	1.47	
3		钢板 δ4	8	Q235-A	0.04	0.32	
2		扁钢 5X70-955	4	Q235-A	2.62	10.48	
1		钢板 4X770X1875	1	Q235-A	45.00	45.00	

合同号		II04D2126.1	
设计		李通	
校对		秦海	
复核		日期	
标准化检查		日期	
护板		重量 kg	
64.07		比例	
共 页		第 页	

图形输入	输入校对	FILE
A3	图纸文件名	