

DTJGS4310

标记	文件号	修改内容	签名	日期

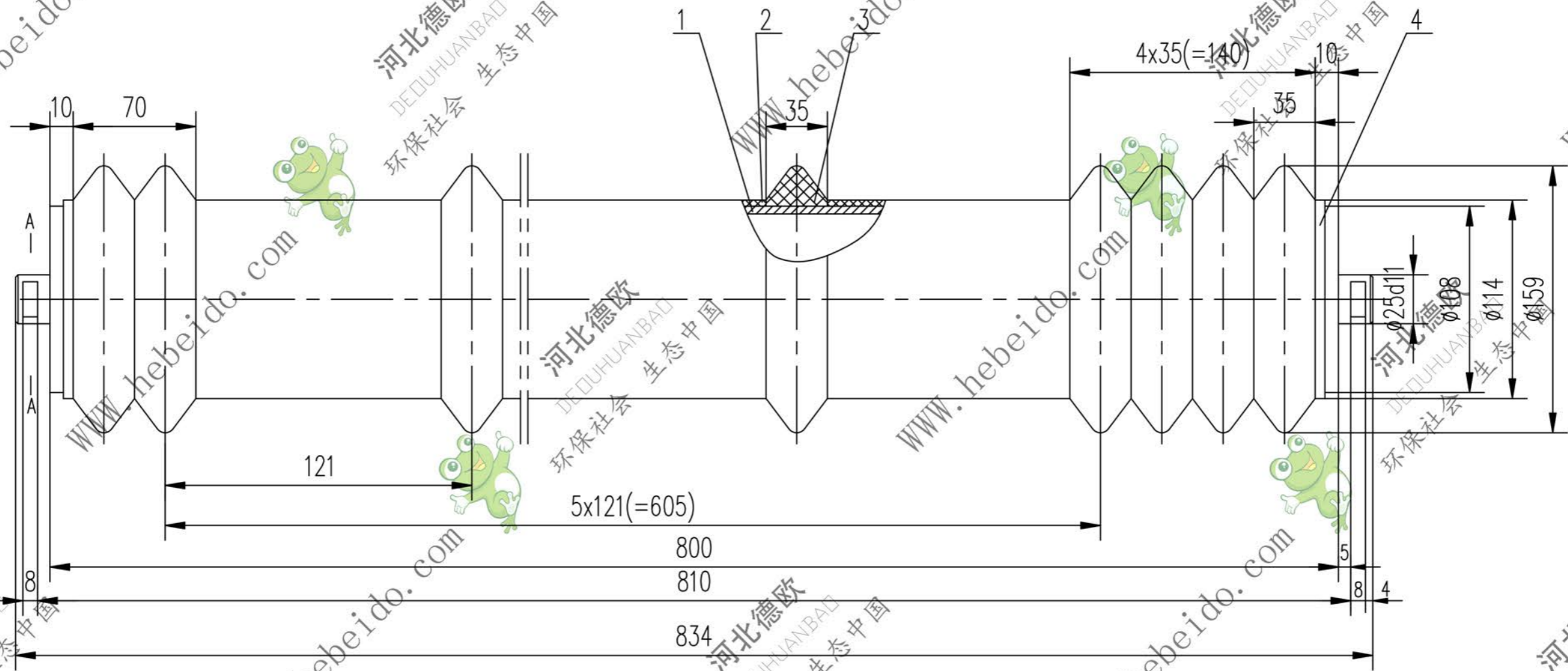

技术要求

1. 装配时, 在轴承前后油室内应加满, 在密封槽及轴承内应加1/2空间的托辊专用润滑脂.
2. 其它技术要求应当符合《带式输送机技术条件》GB10595-89中的相关规定.
3. 梳型圈, 隔离套装好压紧后将件4与件1采用120°对称点焊方式焊死.

A-A

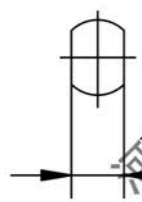

5							
4	II GS4208-3	挡板	2	Q235-A	0.033	0.066	借用
3	II GS4208-2	梳型圈	10	工业橡胶1250	0.281	2.81	借用
2	II GS4310-1	隔离套	5	低压聚乙烯	0.1	0.5	
1	DTJGP2310	辊子	1	部件	11.32	11.32	通用
序号	代号	名称	数量	材料	单重	总重	附注
					重量(kg)		

		合同号		DTJGS4310			
设计 李连通		工艺会审		梳型辊子			
校对		批准 秦海波					
复核 刘飞		图形输入		部件			
标准化检查		日期					
				图样标记		重量 kg	比例
						14.7	
						共 页	第 页

A3 图纸文件名 S4310