

标记	文件号	修改内容	签名	日期

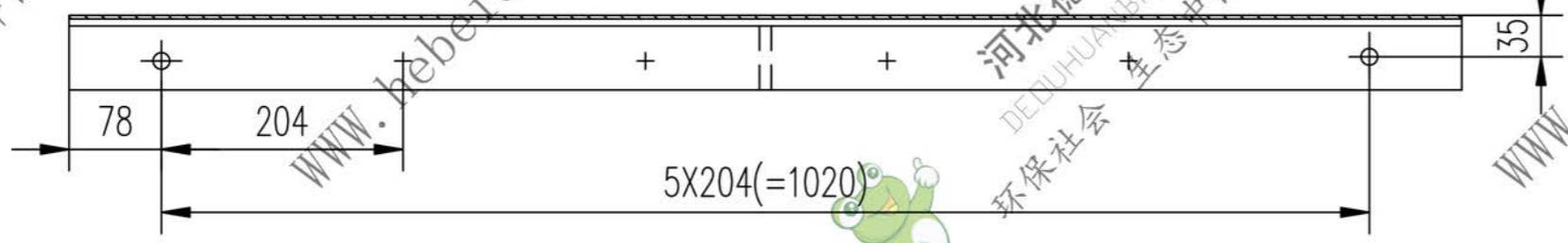
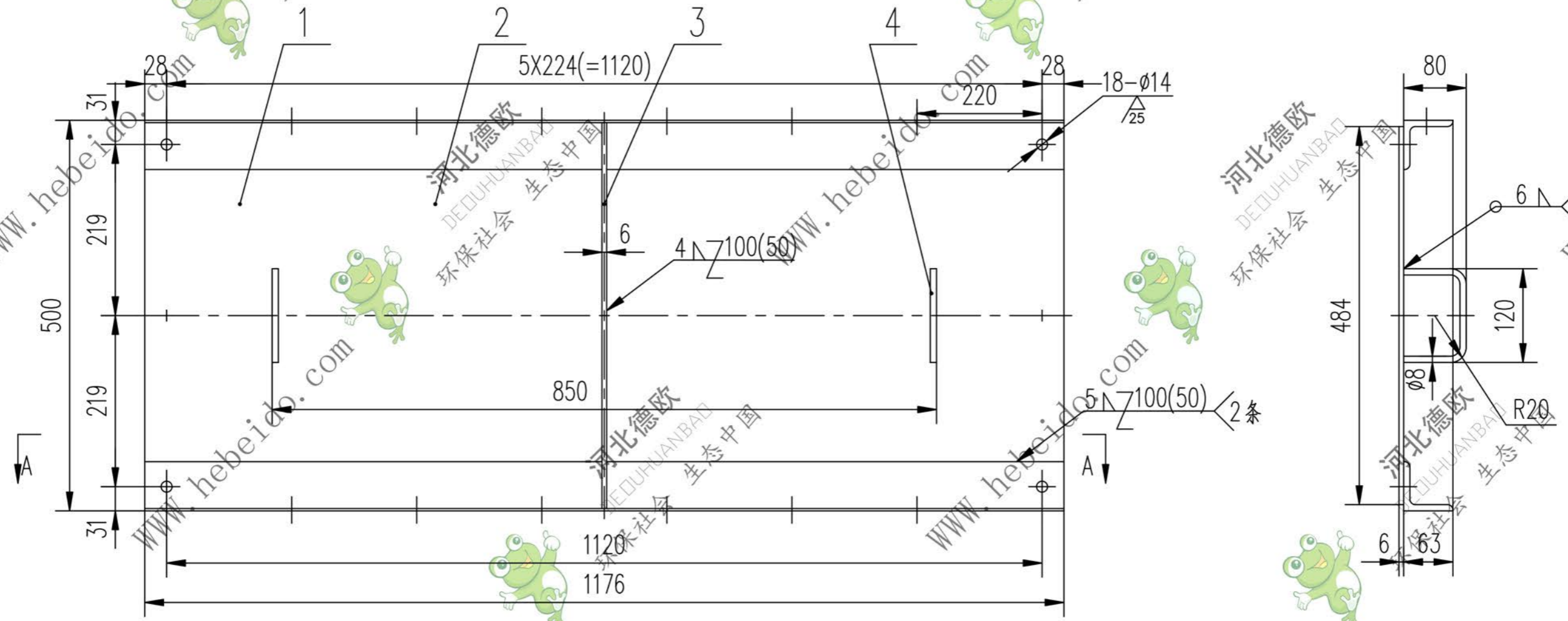

技术要求

1. 材料下料切割面粗糙度 ∇^{100}

序号	代号	名称	数量	材料	单重	总重	附注
					重量 (kg)		
4		圆钢 $\phi 8-262$	2	Q235-A	0.103	0.206	
3		钢板 $\delta 6$	1	Q235-A	1.427	1.427	
2		角钢 $63X63X6-1176$	2	Q235-A	6.728	13.456	
1		钢板 $6X484X1176$	1	Q235-A	26.638	26.638	

设计		李进		工艺会审			
校对				批准		秦海波	
复核		刘		图形输入			
标准化检查				日期			

合同号

上盖 (二)

II 03J22342.2.2		
图样标记	重量 kg	比例
S	41.727	

共 18 页
第 6 页

61/3J34222

A3 图纸文件名

www.hebeido.com