

标记	文件号	修改内容	姓名	日期
----	-----	------	----	----

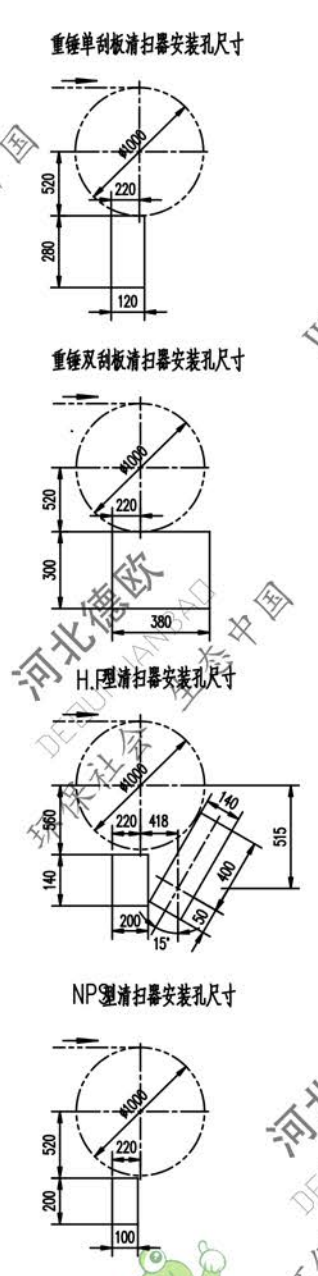
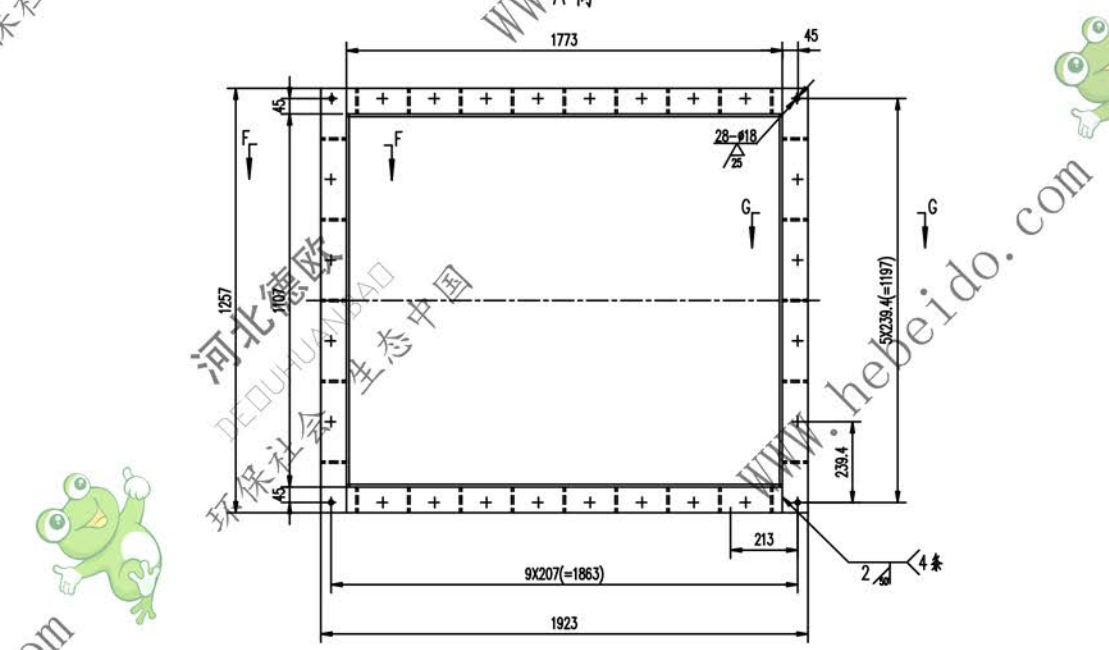
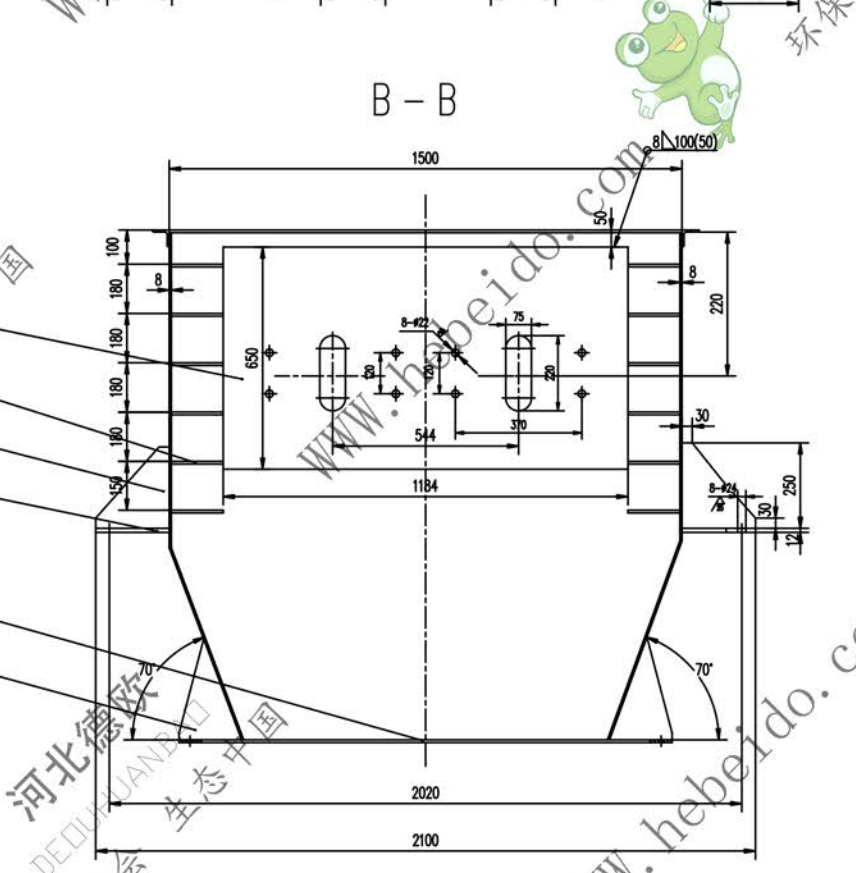
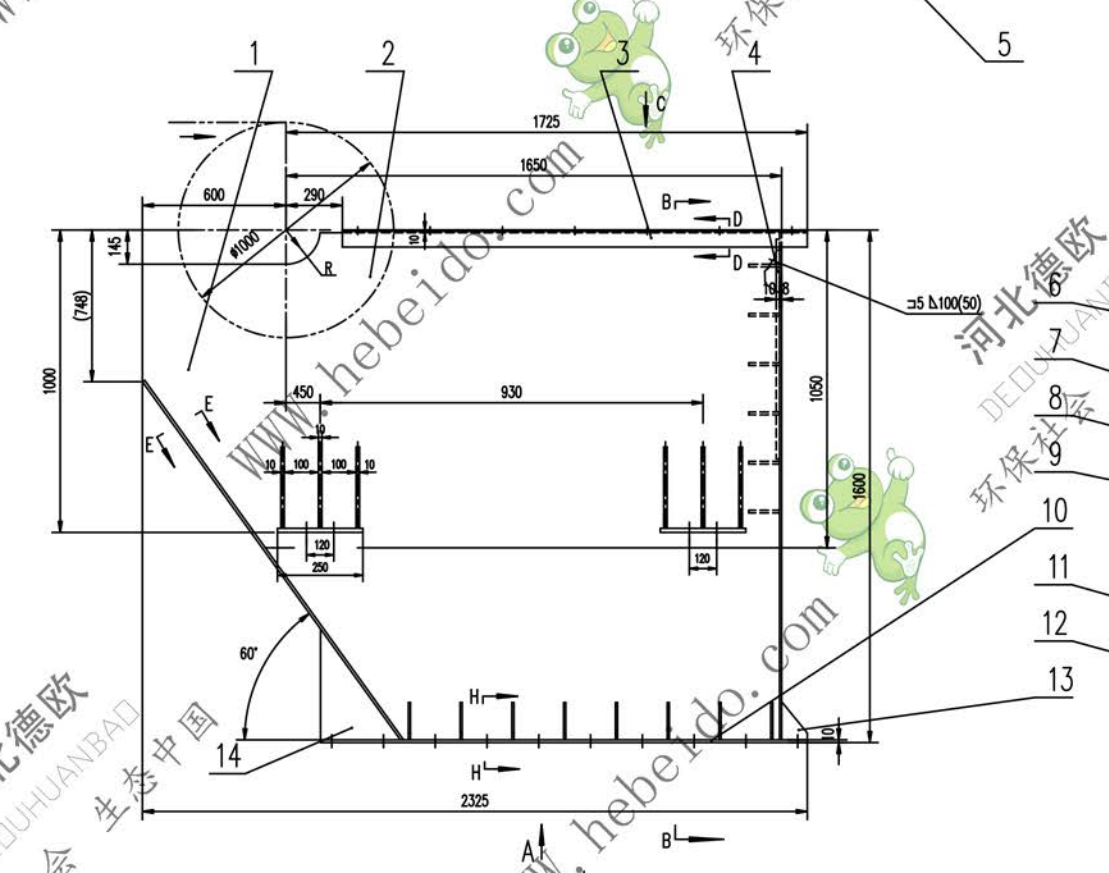
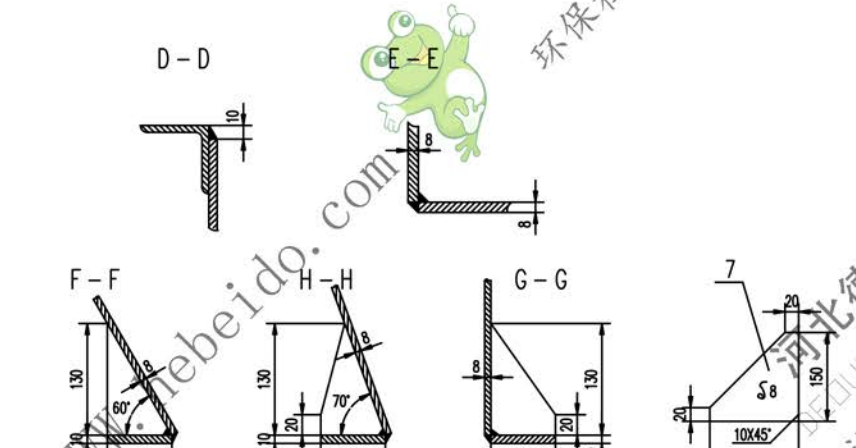
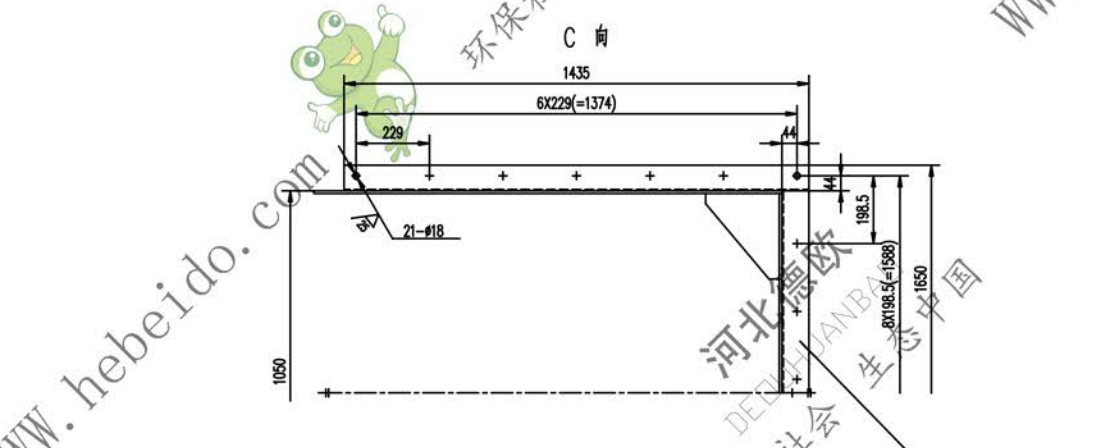

- 技术要求**
1. 未注焊缝均为连续角焊缝, 焊角高为被焊件最小厚度
  2. 根据定货注明的清扫器种类及图示清扫器安装孔尺寸, 在件号 筒侧 钢板上开孔, 定货未注明时不开孔
  3. 材料下料切割面粗糙度  $Ra$
  4. 钢板搭接角 10X45°

序号	代号	名称	数量	材料	单重	总重	附注
14		钢板 S8	5	Q235-A	0.304	1.57	
13		钢板 S8	5	Q235-A	0.326	1.63	
12		钢板 S8	18	Q235-A	0.344	6.192	
11		钢板 10X75X1257	2	Q235-A	7.4	14.8	
10		钢板 10X75X1773	2	Q235-A	10.44	20.88	
9		钢板 12X250X300	4	Q235-A	7.1	28.4	
8		钢板 S10	12	Q235-A	3.5	42	
7		钢板 S8	12	Q235-A	0.85	0.2	
6		钢板 10X650X1184	1	Q235-A	60.4	60.4	
5		角钢 75X75X8-1500	1	Q235-A	13.543	13.545	
4		钢板 S8	1	Q235-A	144.1	144.1	
3		角钢 75X75X8-1435	2	Q235-A	12.95	25.9	
2		钢板 S8	2	Q235-A	210.78	421.56	左右对称
1		钢板 S8	1	Q235-A	83.4	83.4	

设计		审核		工艺会审		批准	
制图		校对		输入		日期	
比例		材料		重量		附注	

漏斗体

II 05J22373.1

重量 kg 比例

814.5

共 72 页

第 67 页