

标记	文件号	修改内容	签名	日期
----	-----	------	----	----

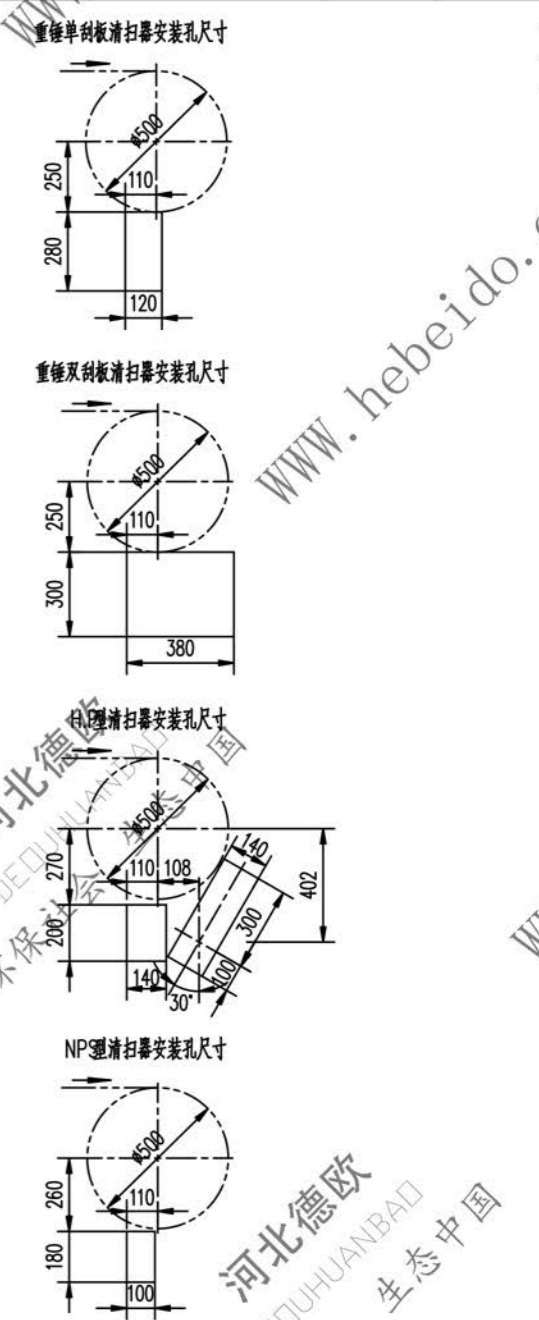
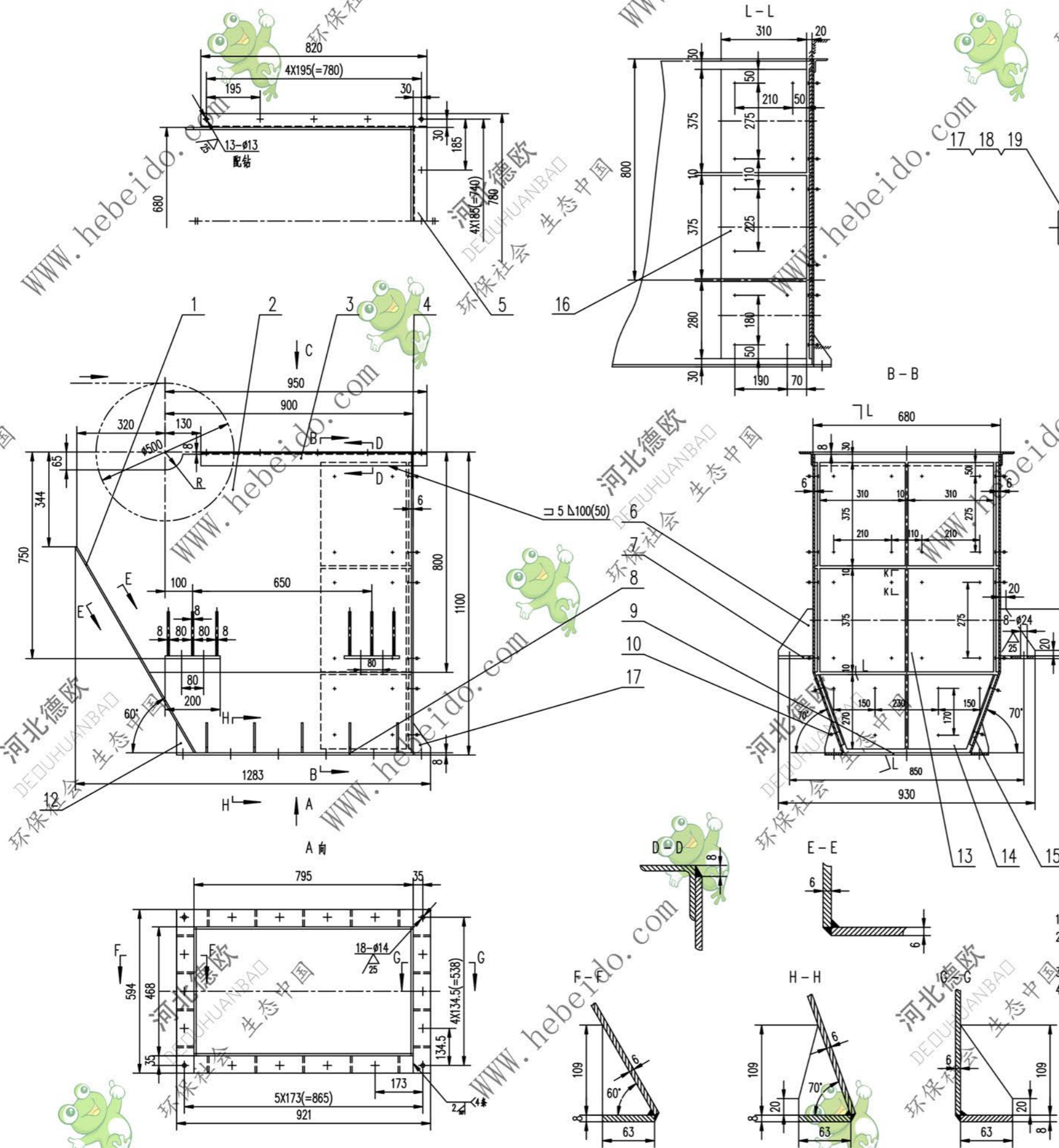

- 技术要求**
1. 未注焊缝均为连续角焊缝, 焊角高为被焊件最小厚度
 2. 根据定货注明的清扫器种类及图示清扫器安装孔尺寸, 在件号两侧钢板上开孔, 定货未注明时不开孔
 3. 材料下料切面垂直度 ∇
 4. 筒板圆角倒角 8X45°

序号	代号	名称	数量	材料	单重	总重	附注
19	GB93-87	垫圈 12	46	成品	0.004	0.184	
18	GB41-86	螺母 M12	46	成品	0.016	0.736	
17	GB68-85	螺栓 M12X35	46	成品	0.028	1.288	
16		衬板 10X310X375	2	16Mn	9.13	18.26	左右对称
15		衬板 10X280X310	2	16Mn	6.82	13.64	左右对称
14		衬板 $\delta 10$	2	16Mn	4.35	8.7	
13		钢板 10X310X375	6	Q235-A	9.13	54.78	
12		钢板 $\delta 6$	4	Q235-A	0.18	0.72	
11		钢板 $\delta 6$	4	Q235-A	0.192	0.768	
10		钢板 $\delta 6$	10	Q235-A	0.202	2.02	
9		钢板 8X63X594	2	Q235-A	2.35	4.7	
8		钢板 8X63X795	2	Q235-A	3.13	6.26	
7		钢板 10X125X200	4	Q235-A	1.963	7.852	
6		钢板 $\delta 8$	12	Q235-A	0.8	9.6	
5		角钢 50X50X5-680	1	Q235-A	2.564	2.564	
4		钢板 $\delta 6$	1	Q235-A	35.6	35.6	
3		角钢 50X50X5-820	2	Q235-A	3.092	6.184	
2		钢板 $\delta 6$	2	Q235-A	27.2	54.4	
1		钢板 $\delta 6$	1	Q235-A	41.1	41.1	

合同号		II 01J22241.1	
设计	审核	工艺会审	日期
校对	批准	日期	
制图	输入	日期	
材料	日期		

漏斗体

重量 kg 比例

共 11 页 第 11 页

II 01J22241.1

J22241

A11 图样文件号