

II01J21111.1

| 标记 | 文件号 | 修改内容 | 签名 | 日期 |
|----|-----|------|----|----|
| | | | | |

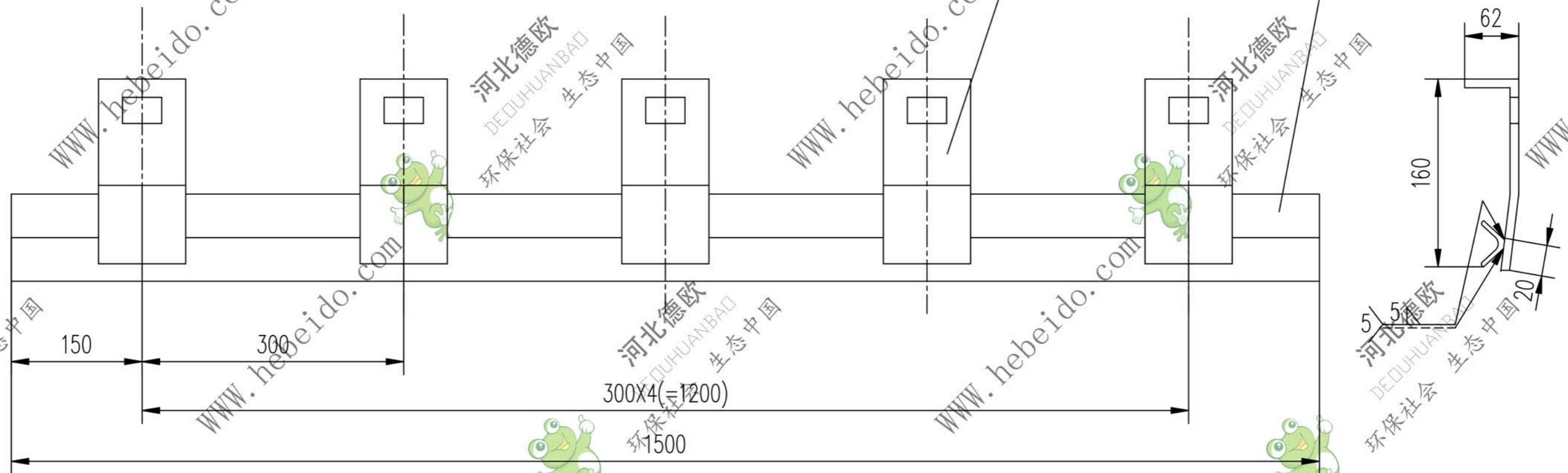

件1

技术要求

各加工面粗糙度均匀为 $\sqrt{50}$

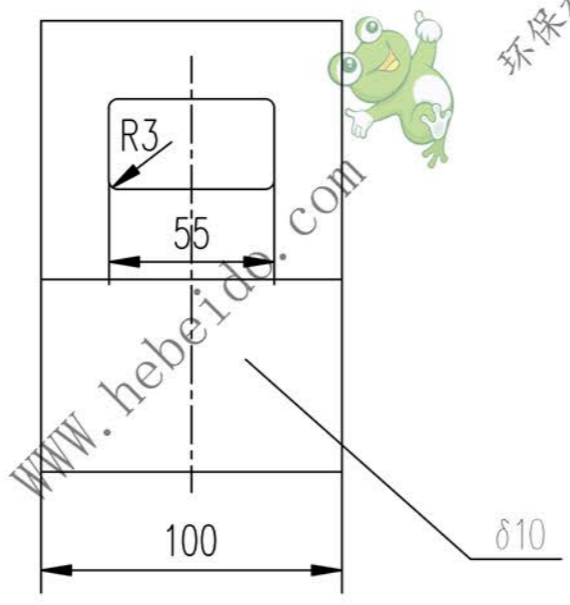
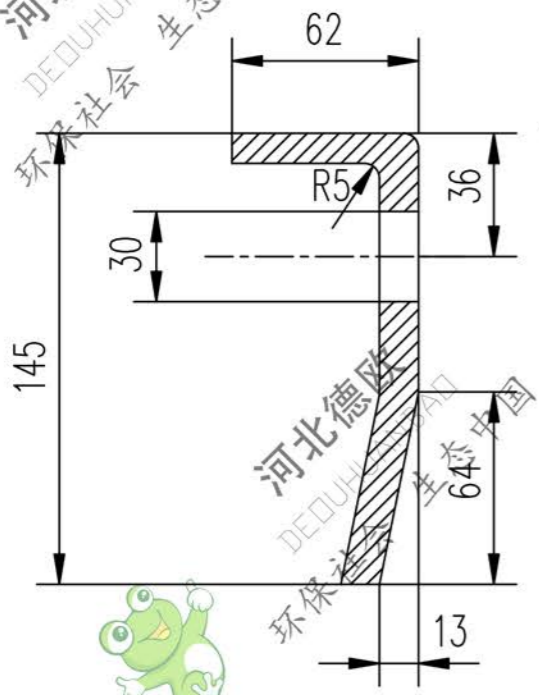

| 2 | L50X50X5-1500 | 1 | Q235-A | 5.66 | 5.66 | | |
|-------|----------------|--------|--------|------|---------------|---------------|--------------|
| 1 | 钢板 $\delta 10$ | 5 | Q235-A | 1.20 | 6.00 | | |
| 序号 | 代号 | 名称 | 数量 | 材料 | 单重 重量 (kg) | 总重 重量 (kg) | 附注 |
| 合同号 | | | 压紧件 | | | | II01J21111.1 |
| 图样标记 | | | | | | | |
| 设计 | 李连通 | 工艺会审 | 11.66 | | | | 共 页 |
| 校对 | | 批准 秦海波 | | | | | |
| 复核 | 刘飞 | 图形输入 | 部件 | | | | 第 页 |
| 标准化检查 | | 日期 | | | | | |

A3 图纸文件名 1J211111

