

II01J21232.5

标记	文件号	修改内容	签名	日期

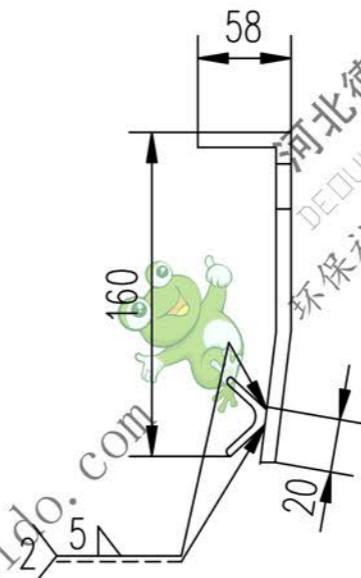
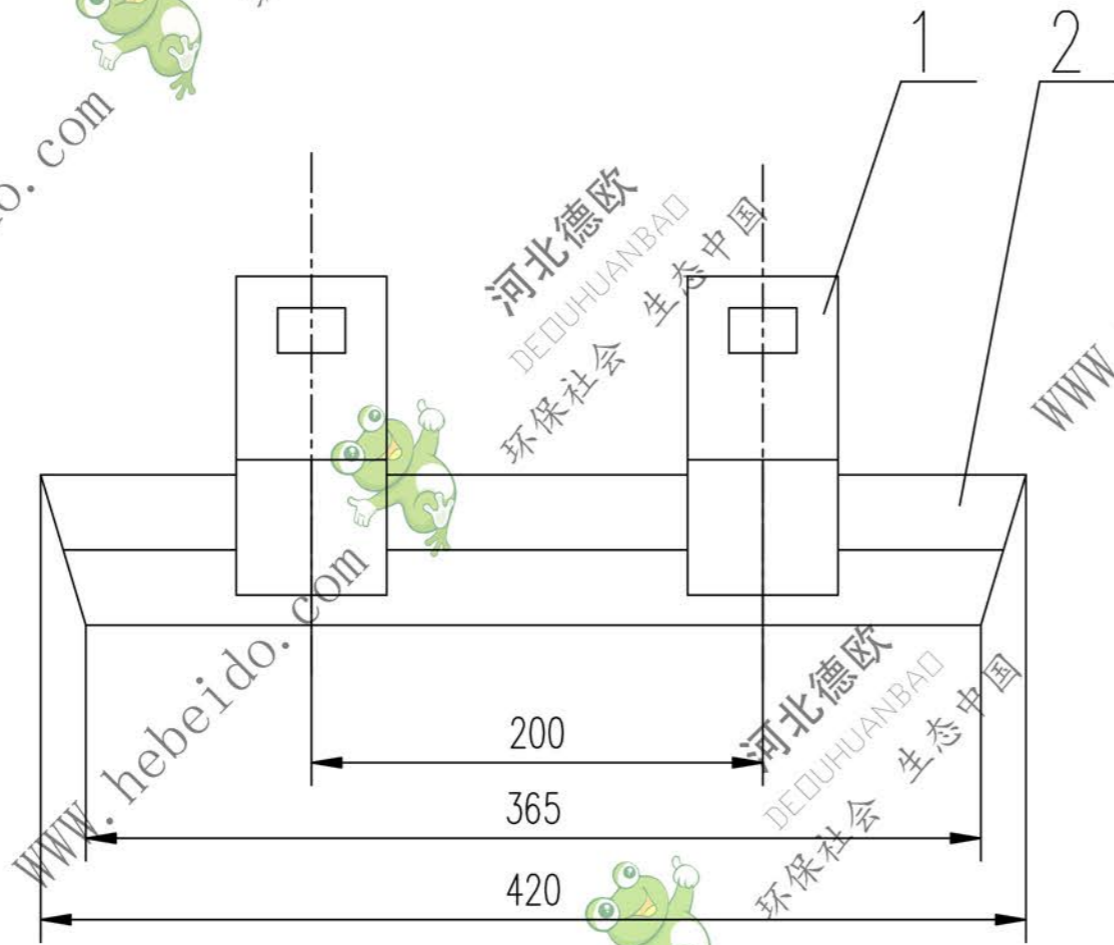

件1

技术要求

各加工面粗糙度均匀为  $\sqrt{50}$

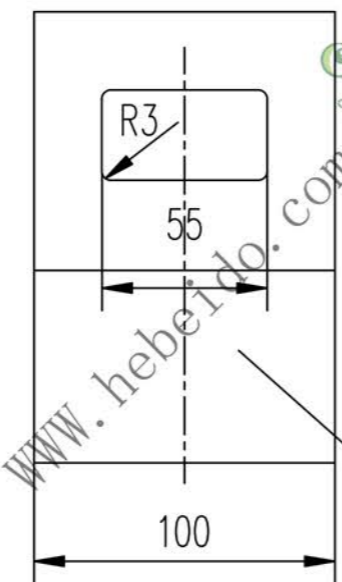
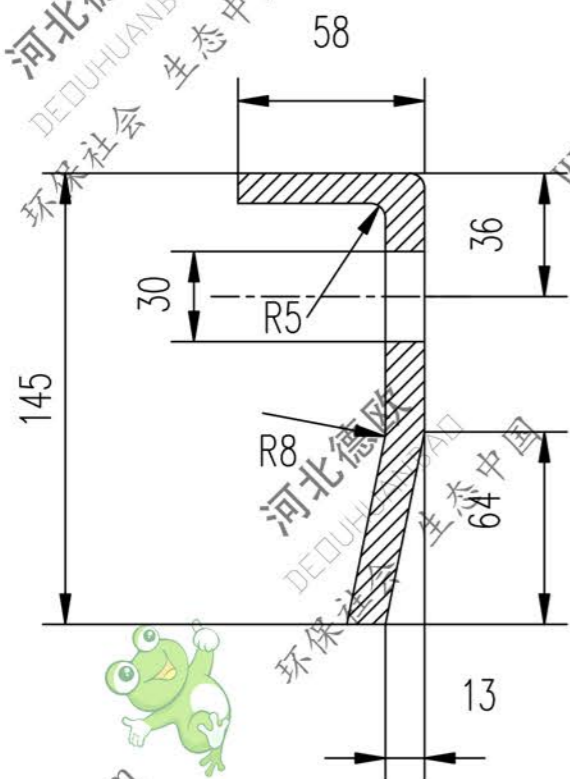

3							
2		角钢 50X50-420	1	Q235-A	1.43	1.43	
1		钢板 $\delta 6$	2	Q235-A	1.55	3.1	
序号	代号	名称	数量	材料	单重 重量 (kg)	总重 重量 (kg)	附注

设计		李连通		工艺会审				II01J21232.5		
校对				批准		秦海波				
复核		刘飞		图形输入				图样标记		
标准化检查				日期				重量 kg		
压紧件(二)								4.53		共 页 第 页
								部件		

