

II03J21232.5

标记	文件号	修改内容	签名	日期

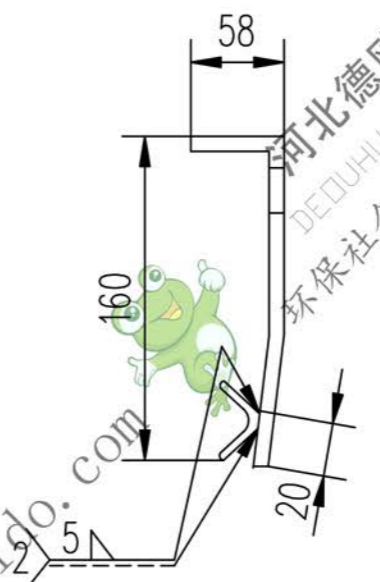

件1

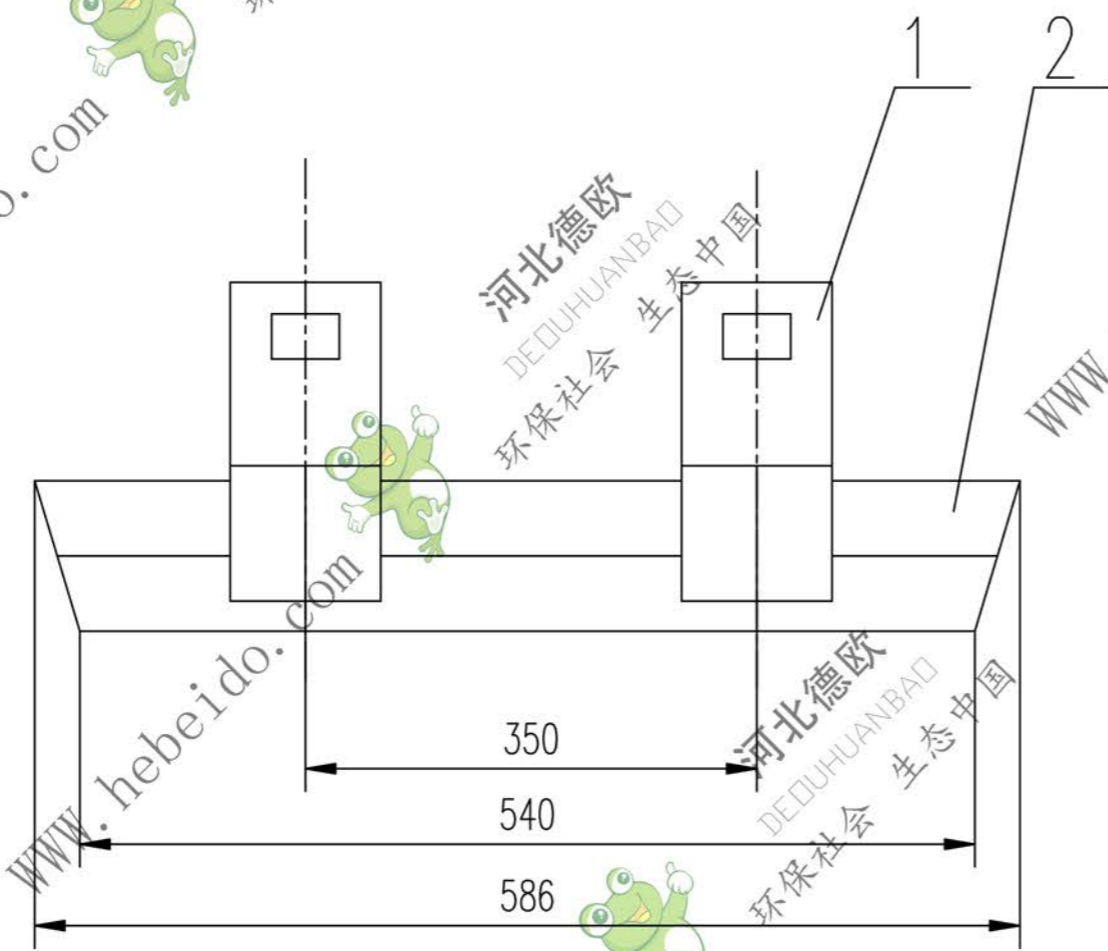
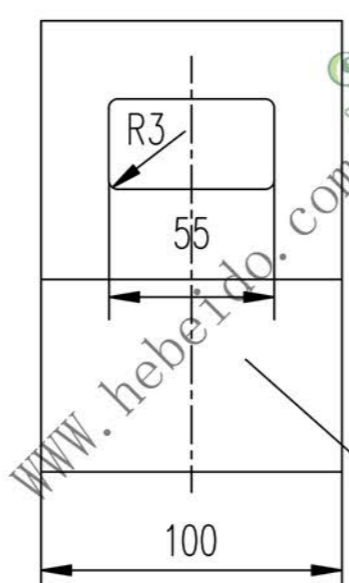
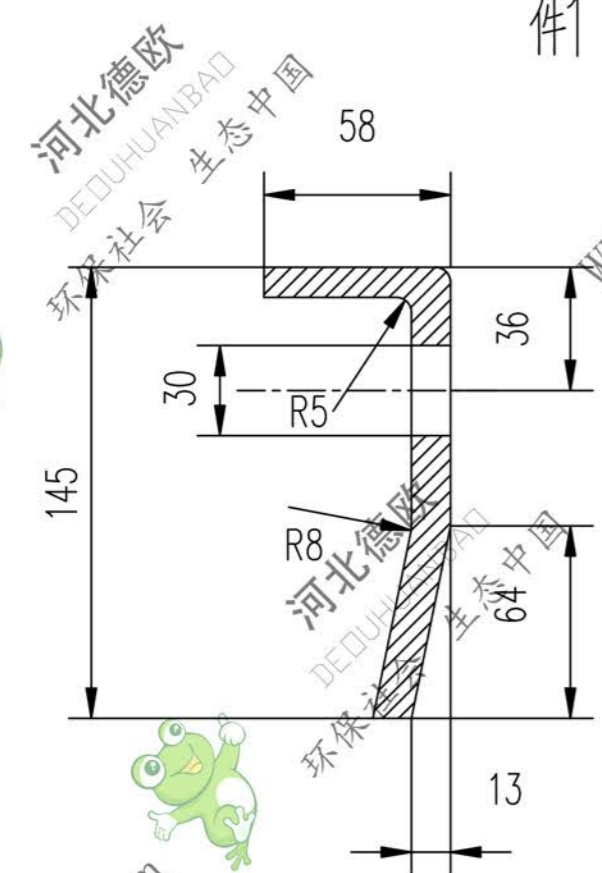

技术要求  
各加工面粗糙度均匀为  $\sqrt{50}$

序号	代号	名称	数量	材料	单重 重量(kg)	总重 重量(kg)	附注
3							
2		角钢 50X50-586	1	Q235-A	1.99	1.99	
1		钢板 $\delta 6$	2	Q235-A	1.55	3.1	

设计	李连通	工艺会审	
校对		批准	秦海波
复核	刘飞	图形输入	
标准化检查		日期	

合同号		II03J21232.5	
图样标记		重量 kg	比例
		5.09	
压紧件(二)		共 页	
部件		第 页	

A3 图纸文件名 4J212325

