

CODE

标记	文件号	修改内容	签名	日期

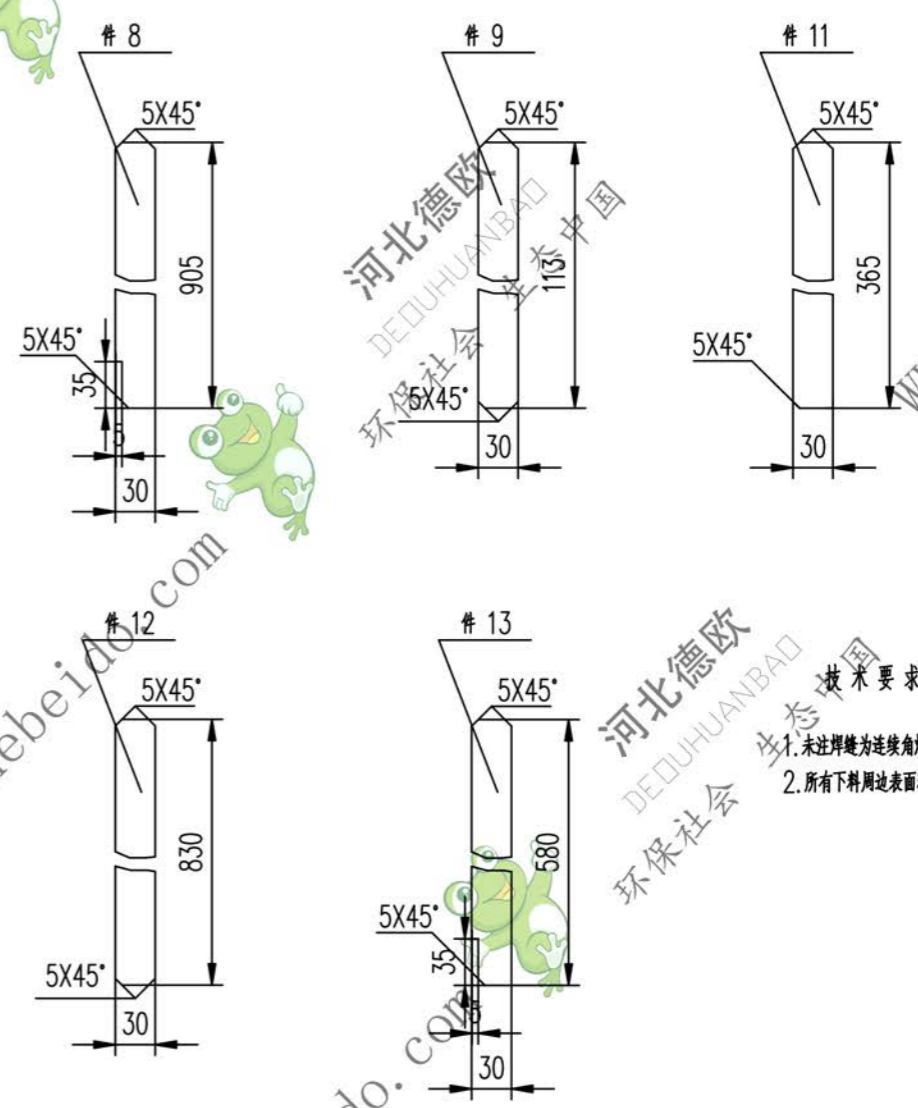

技术要求
 1. 未注焊缝为连续角焊缝, 焊角高为2.
 2. 所有下料周边表面粗糙度 $Ra \leq 1.6$

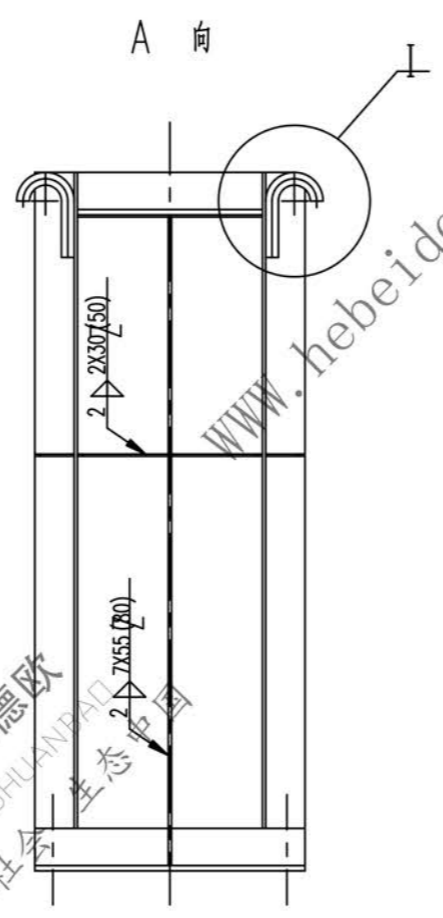
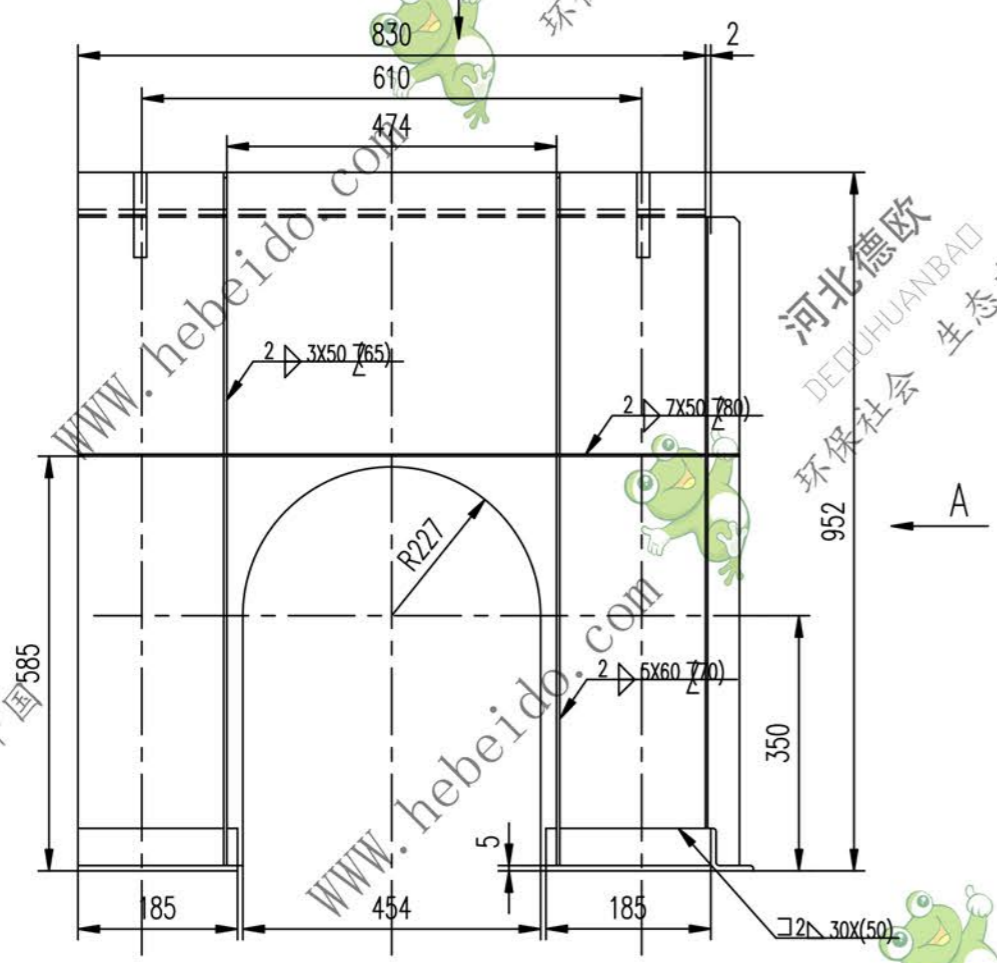
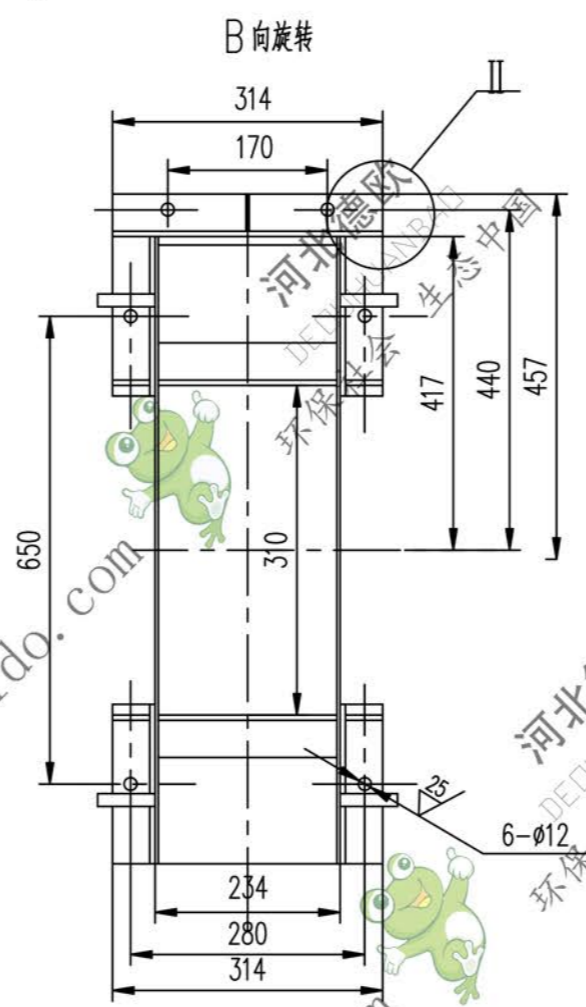
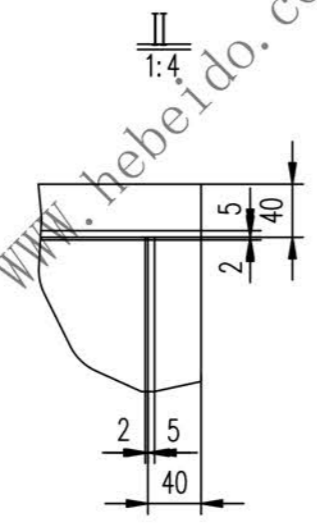
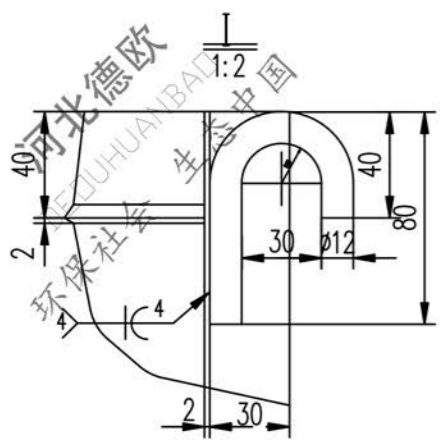

序号	代号	名称	数量	材料	单重	总重	备注
13		钢板	3	Q235-A	0.404	1.616	
12		钢板	2	Q235-A	0.581	1.63	
11		钢板	2	Q235-A	0.256	0.511	
10		钢板	1	2X230X905	3.247	3.247	
9		钢板	2	Q235-A	0.079	0.157	
8		钢板	1	Q235-A	0.632	0.632	
7		钢板	1	2X230X830	2.978	2.978	
6		角钢	2	40X40X5X230	0.684	1.369	
5		角钢	1	40X40X5X314	0.934	0.934	
4		角钢	2	40X40X5X185	0.551	1.101	
3		钢板	2	2X590X(947)	12.26	24.52	
2		角钢	2	40X40X5X185	0.545	1.089	
1		圆钢	4	20	0.116	0.466	

合同号		W1F12	
设计		李连通	
工艺会审		批准	
校对		刘飞	
复核		日期	
标准		日期	

制动器护罩

图样标记	重量 kg	比例
	39.8	
共 页		第 页

输入	FILE
图形输入	
A2	图纸文件名称