

CODE

标记	文件号	修改内容	签名	日期

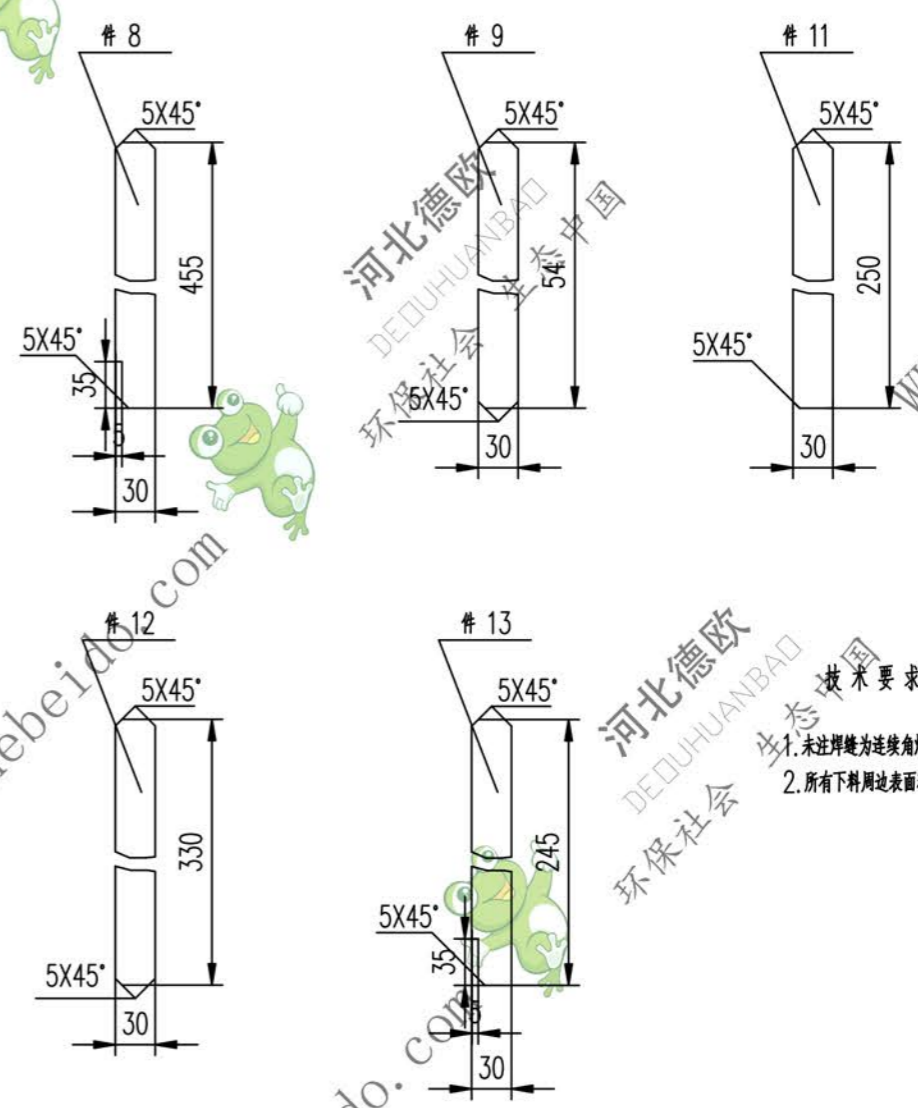

技术要求
 1. 未注焊缝为连续角焊缝, 焊角高为2.
 2. 所有下料周边表面粗糙度 $Ra \le 1.6$

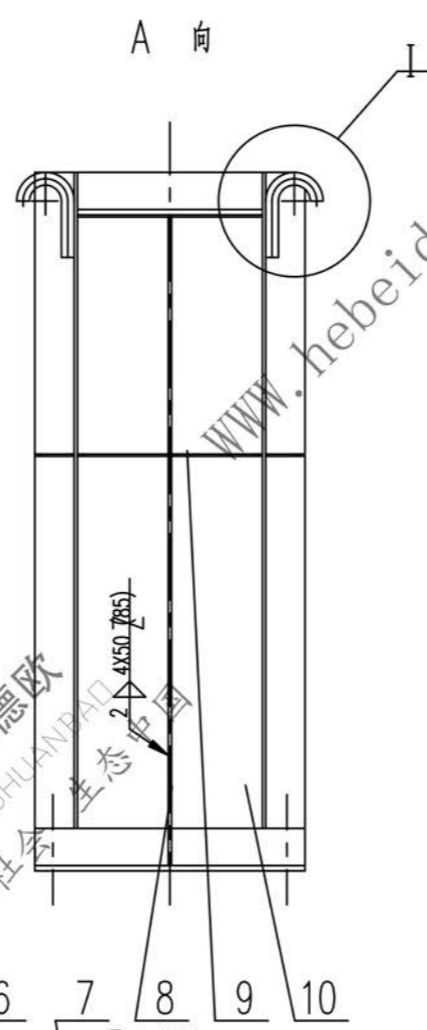
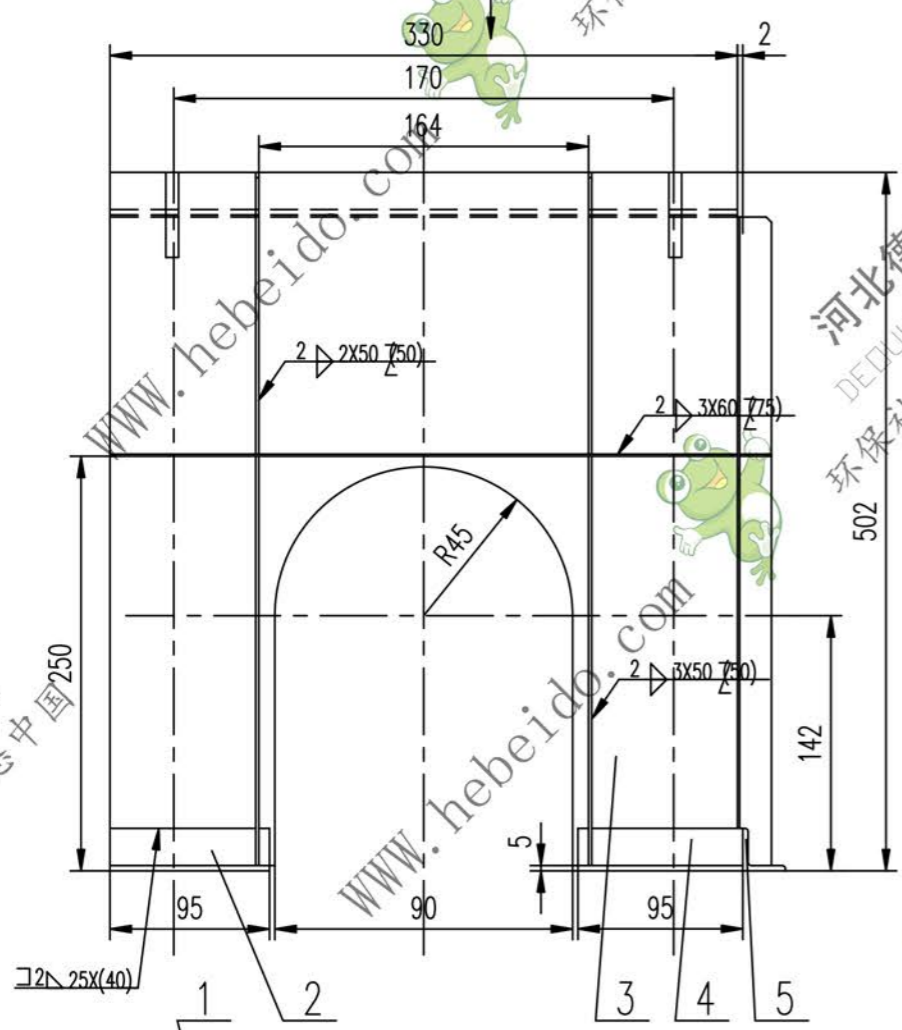
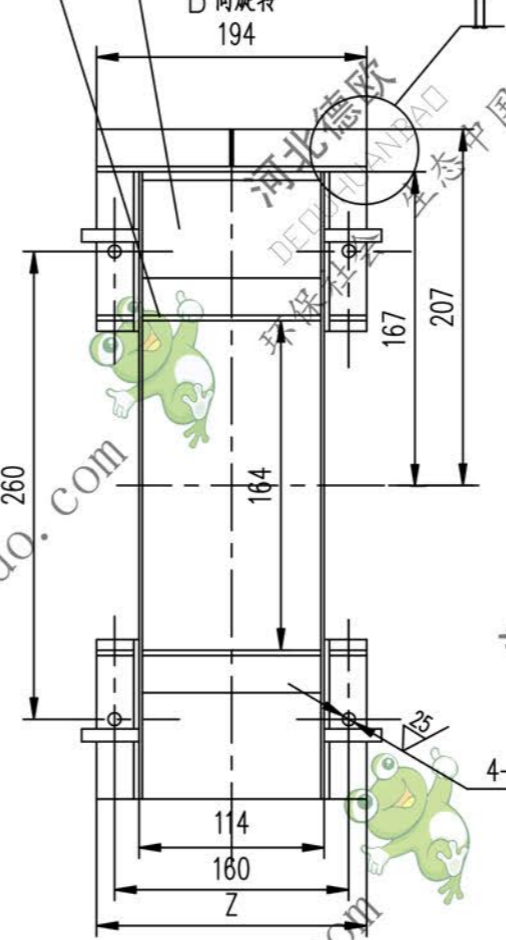
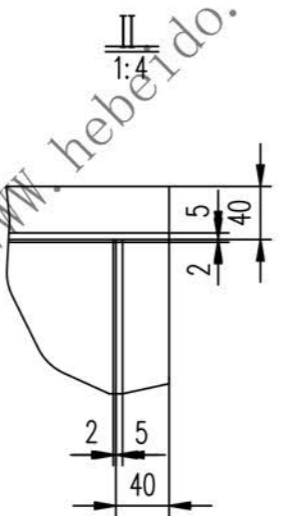
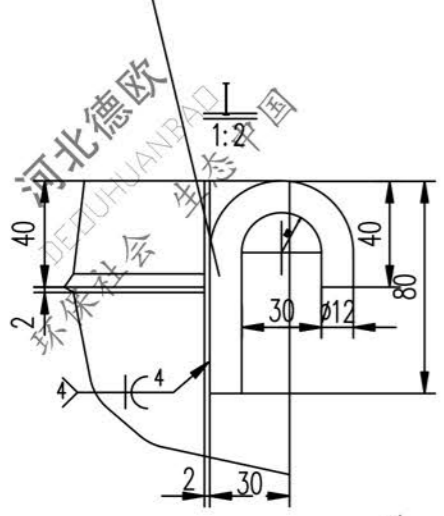

序号	代号	名称	数量	材料	单重	总重	备注
13		钢板 3	4	Q235-A	0.167	0.669	
12		钢板 3	4	Q235-A	0.230	0.922	
11		钢板 3	2	Q235-A	0.174	0.349	
10		钢板 2X110X455	1	Q235-A	0.781	0.781	
9		钢板 3	2	Q235-A	0.037	0.075	
8		钢板 3	1	Q235-A	0.315	0.315	
7		钢板 2X110X330	1	Q235-A	0.566	0.566	
6		角钢 40X40X5X110	2	Q235-A	0.327	0.655	
5		角钢 40X40X5X194	1	Q235-A	0.577	0.577	
4		角钢 40X40X5X95	2	Q235-A	0.283	0.565	
3		钢板 2X330X(497)	2	Q235-A	2.559	5.117	
2		角钢 40X40X5X95	2	Q235-A	0.277	0.554	
1		圆钢 12X132	4	20	0.116	0.466	

合同号: _____

带制动轮梅花联轴器 W1F35

设计: 李连通 工艺会审: _____
 校对: 批准: 朱海斌
 复核: 对飞
 标准化: _____ 日期: _____

重量 kg 比例 11.6

共 页 第 页

输入 输入 输入 输入

FILE

图形输入

A2 图形文件名

输入 输入 输入 输入

FILE

图形输入

A2 图形文件名

输入 输入 输入 输入

FILE

图形输入

A2 图形文件名

输入 输入 输入 输入

FILE

图形输入

A2 图形文件名

输入 输入 输入 输入

FILE

图形输入

A2 图形文件名

输入 输入 输入 输入

FILE

图形输入

A2 图形文件名

输入 输入 输入 输入

FILE

图形输入

A2 图形文件名

输入 输入 输入 输入

FILE

图形输入

A2 图形文件名

输入 输入 输入 输入

FILE

图形输入

A2 图形文件名

输入 输入 输入 输入

FILE

图形输入

A2 图形文件名

输入 输入 输入 输入

FILE

图形输入

A2 图形文件名

输入 输入 输入 输入

FILE

图形输入

A2 图形文件名