

技术要求:  
 1. 焊件搭接处周边焊三面, 其余焊缝为连续角焊, 焊缝高度等于被焊件最小厚度。  
 2. 件3平面度与直线度不得大于4毫米。

序号	代号	名称	数量	材料	单重	总重	备注
19	GB93-76	垫圈 24	8	65Mn	0.026	0.208	
18	GB97-76	垫圈 A24	8	A3	0.035	0.28	
17	GB52-76	螺母 M24	8	A3	0.11	0.88	
16	GB30-76	螺栓 M24×60	8	A3	0.3	2.4	
15		钢板 $?=6$	8	A3	0.26	2.08	
14		$[120 \times 53 \times 5.5 L=2010]$	2	A3	24.9	49.8	
13		钢板 $320 \times 244 \times 12$	2	A3	7.35	14.7	
12		L75×75×6 L=150	2	A3	1.04	2.08	
11		$[120 \times 53 \times 5.5 L=780]$	2	A3	9.41	18.82	
10		L75×75×6 L=2116	2	A3	14.6	14.6	
9		L63×63×6 L=2016	2	A3	11.50	23.0	
8		钢板 $?=6$	4	A3	1.82	7.28	
7		L63×63×6 L=2100	1	A3	12.0	12.0	
6		$[120 \times 53 \times 5.5 L=448]$	2	A3	5.40	10.80	
5		钢板 $140 \times 180 \times 12$	6	A3	2.40	14.40	
4		L63×63×6 L=3624	2	A3	20.7	41.4	
3		$[120 \times 53 \times 5.5 L=3510]$	2	A3	43.5	87.0	
2		钢板 $?=6$	2	A3	0.70	1.40	
1		$[120 \times 53 \times 5.5 L=595]$	2	A3	8.39	16.78	

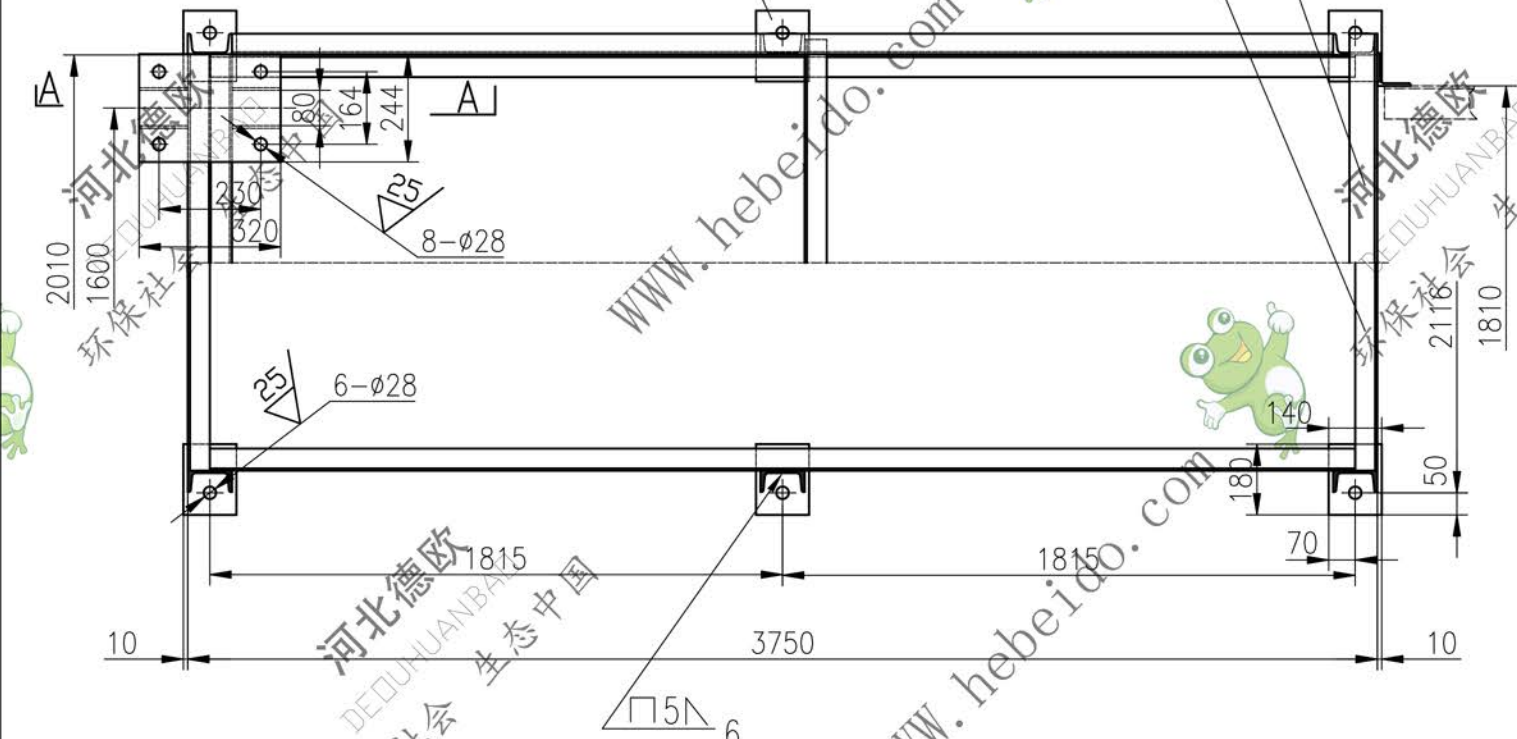

设计		李连通		校核		秦海波		工艺		刘飞		审核		批		阶段		标准		量		比例		324		1:16		共		张		第		张	
标准		批		共		张		第		张		共		张		第		张		共		张		第		张		共		张		第		张	



DT693-51

零件