

DTII03C1111

标记	文件号	修改内容	签名	日期

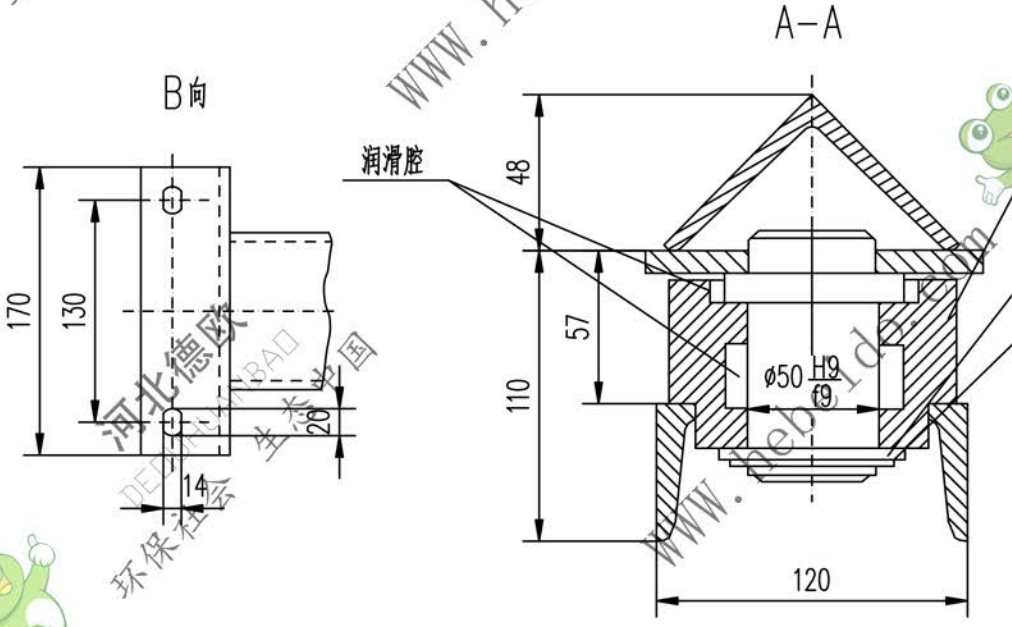
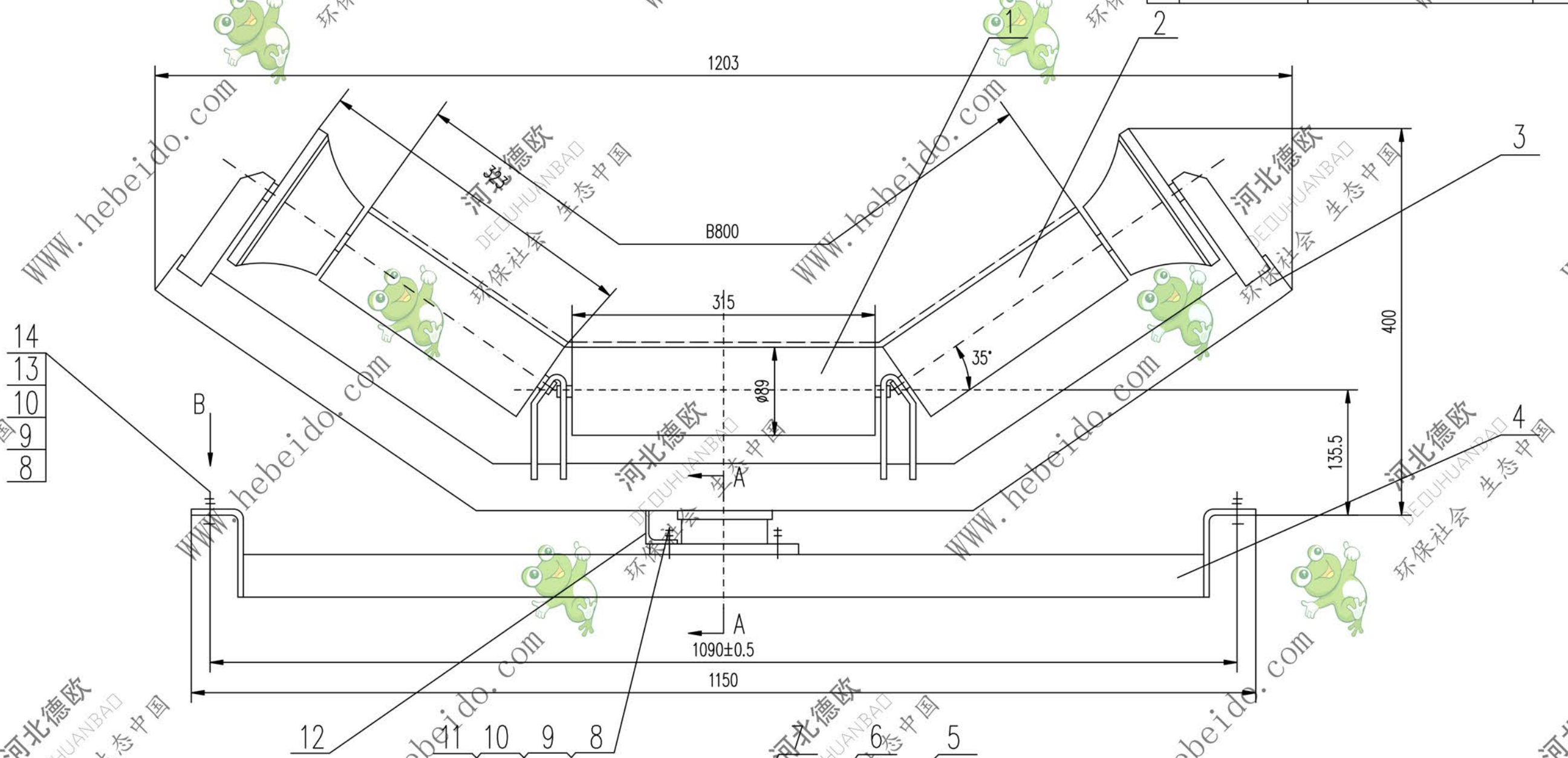

技术要求
润滑腔内充入 2/3 空间的锂基润滑脂

序号	代号	名称	数量	材料	单重	总重	附注
12	DTII03C1111-4	限位块	1	Q235-A	0.41	0.41	
11	GB5781-86	螺栓 M12X35	2	成品	0.035	0.07	
10	GB93-87	垫圈 12	8	成品	0.005	0.040	
9	GB41-86	螺母 M12	8	成品	0.015	0.12	
8	GB5781-86	螺栓 M12X40	6	成品	0.042	0.252	
7	DTII01C1111-5	底座	1	HT150	5.3	5.3	备用
6	DTII01C1111-4	垫圈	1	Q235-A	0.074	0.074	备用
5	GB894.1-86	挡圈 φ50	1		0.010	0.010	
4	DTII03C1111.3	下横梁	1	部件	14.54	14.54	
3	DTII03C1111.2	上横梁	1	部件	12.2	12.2	
2	DTII03C1111.1	辊子	2	部件	10.76	21.53	
1	DTII03GP1103	辊子	1	部件	3.58	3.58	通用

设计	审核	工艺会审
校对	批准	精校
复核	日期	日期
标准化	日期	日期

合同号			DTII03C1111		
图样标记			重量 kg	比例	
S			58.0		
摩擦上调心托辊			共 页		
部件			第 页		

14	GB97.1-85	垫圈 12	4	成品	0.005	0.020
13	GB853-88	垫圈 12	4	成品	0.017	0.072

A2 图纸文件名 C1111