

标记	文件号	修改内容	签名	日期

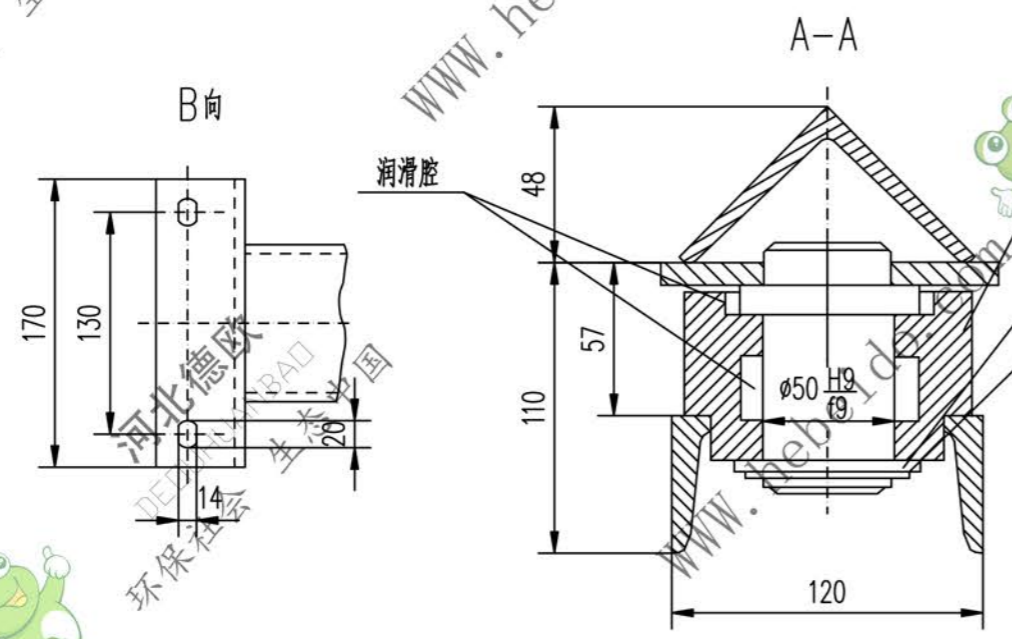
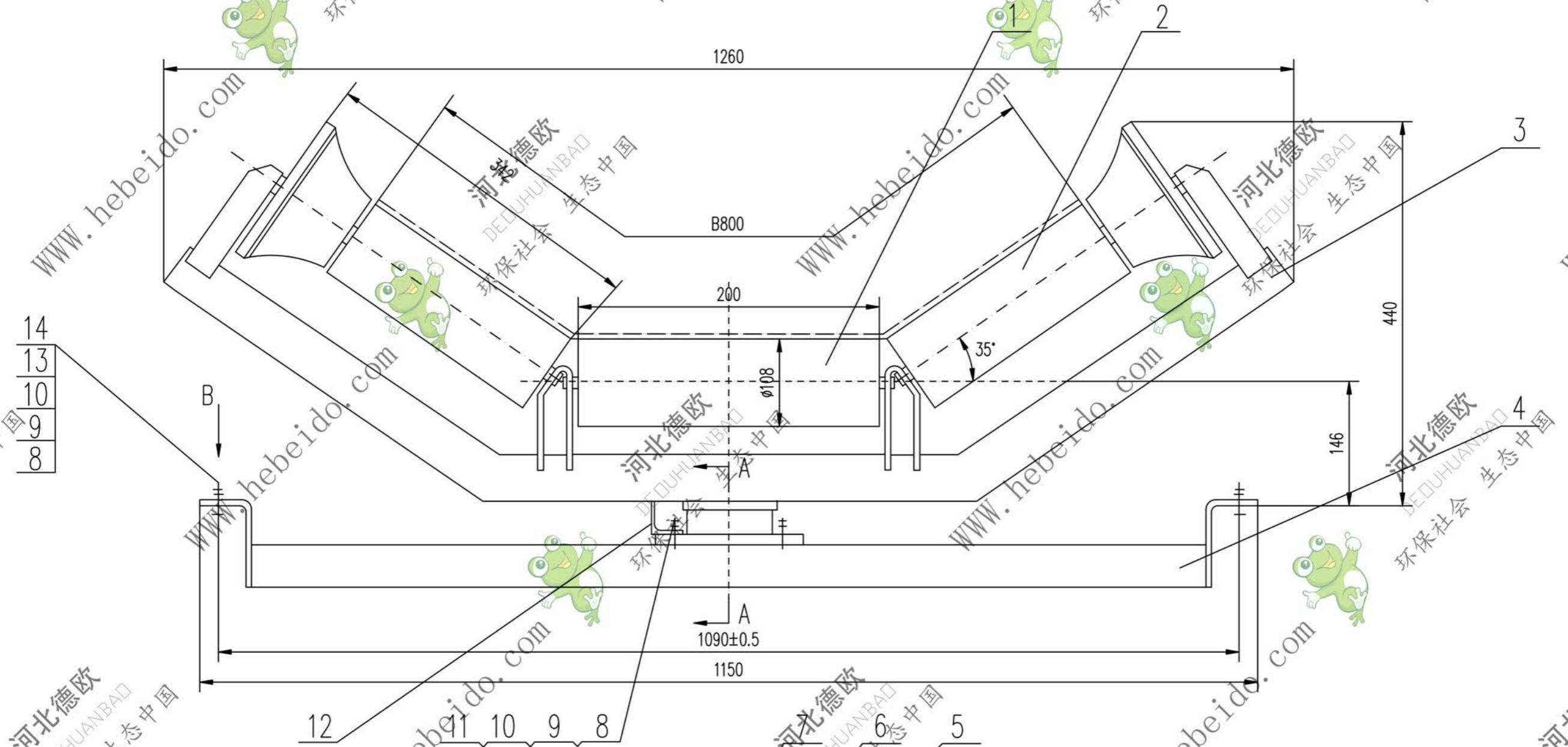

技术要求
润滑腔内充入 2/3 空间的锂基润滑脂

12	II03C1111-4	限位块	1	Q235-A	0.41	0.41	
11	GB5781-86	螺栓 M12X35	2	成品	0.035	0.07	
10	GB93-87	垫圈 12	4	成品	0.005	0.040	
9	GB41-86	螺母 M12	4	成品	0.015	0.12	
8	GB5781-86	螺栓 M12X40	2	成品	0.042	0.252	
7	II01C1111-5	底座	1	HT150	5.3	5.3	备用
6	II01C1111-4	垫圈	1	Q235-A	0.074	0.074	备用
5	GB894.1-86	挡圈 φ50	1	成品	0.010	0.010	
4	II03C1122.3	下横梁	1	部件	15.2	15.2	
3	II03C1122.2	上横梁	1	部件	12.6	12.6	
2	II03C1122.1	辊子	2	部件	16.98	16.98	
1	DTII03GP2203	辊子	1	部件	5.07	5.07	通用
序号	代号	名称	数量	材料	单重	总重	备注
					重量 (kg)		

设计	李斌	工艺会审	
校对		批准	李斌
复核	李斌	图形输入	
标准检查		日期	

合同号			DTII03C1122		
图样标记			重量 kg	比例	
S			73.1		
摩擦上调心托辊			共 页		
部件			第 页		

14	GB97.1-85	垫圈 12	4	成品	0.005	0.020
13	GB853-88	垫圈 12	4	成品	0.017	0.072